

# MY22 GIANT CREST SL 34 FEDERGABEL

## BENUTZERHANDBUCH



## EINLEITUNG

Herzlichen Glückwunsch zum Erwerb der GIANT CREST SL 34 Federgabel. Die brandneue Crest SL 34 bietet modernste Merkmale und erstklassige Performance für eine breite Palette von Offroad-Fahrern. Mit dem im Thixomolding-Verfahren hergestelltem 34-mm-Standrohr-Chassis und der Einführung eines neu abgestimmten Schmiersystems ist die Crest SL 34 für die Balance aus Steifigkeit, Leichtgewicht und Haltbarkeit konstruiert worden. Der speziell abgestimmte Dämpfer verfügt über eine Low-speed-Druckstufeneinstellung und eine breitbandigen Zugstufeneinstellung, welche es jedem Fahrer ermöglicht, eine optimale Einstellung zu finden. Die Crest SL 34 verwendet auch ein vollkommen neuartiges Schmiersystem für eine besonders leichtgängige Handhabung. Weich und präzise -bringt die Crest SL 34 High-End-Federung auf ein ganz neues Niveau.

## WICHTIG: BITTE VOR DEM FAHREN LESEN

Diese Bedienungsanleitung enthält wichtige Sicherheits-, Leistungs- und Serviceinformationen.

Bewahren Sie sie zum künftigen Nachschlagen auf. Wir möchten Ihnen dringend empfehlen, sich vor der ersten Fahrt mit dieser Anleitung vertraut zu machen. Falls Sie Fragen zu dieser Anleitung oder Ihrer Crest SL-Federgabel haben, wenden Sie sich gerne an einen autorisierten Giant-Händler.

### ⚠️ WARNUNG

- Verwenden Sie die Federgabel NICHT bei folgenden Fahrten: Freeride, Downhill oder andere extreme Fahrbedingungen.
- Verwenden Sie die Federgabel NICHT für E-Bikes. E-Bikes benötigen spezielle Komponenten.
- Bei Nichtbeachtung dieser Anweisungen drohen ernsthafte oder sogar tödliche Verletzungen.
- Reinigen Sie die Federgabel NICHT mit Hochdruck.
- Bei Zuwiderhandlung kann das Produkt beschädigt werden, und die Garantie für das Produkt erlischt.

### ⚠️ ACHTUNG

- Bitte wählen Sie die Federgabel entsprechend Ihrer Fahrradspezifikationen aus.
- Das maximal zulässige Fahrgewicht bei der Crest 34 beträgt: 136 kg. Dies beinhaltet Fahrer + Zubehör. Bitte überschreiten Sie die Gewichtsbeschränkung aus Sicherheitsgründen nicht.
- Demontage von und Modifikationen an der Gabel lassen die Garantie ERLÖSCHEN. Wenn die Crest SL 34-Federgabel auseinandergebaut oder baulich geändert wird, ERLISCHT die Garantie.
- Lassen Sie die Crest SL 34-Federgabel regelmäßig durch einen autorisierten Giant-Händler warten. Wartung und Wechsel von Komponenten durch einen nicht autorisierten Giant-Händler sind nicht erlaubt und lassen die Garantie ERLÖSCHEN. Alle Wartungsmaterialien und Ersatzteile müssen Originalkomponenten von Giant sein.

- Beachten Sie aus Gründen der Sicherheit alle Hinweise zu Einstellungen, Fahrstil und die Wartungsanleitung. Das Nichtbeachten der Sicherheitshinweise kann zu schweren Verletzungen oder zum Tod führen.

## SERVICE UND TECHNISCHER SUPPORT

Falls Schwierigkeiten auftreten oder Sie unsicher bezüglich der Inhalte dieser Anleitung sind, wenden Sie sich bitte an einen autorisierten Giant-Händler.

Weitere Informationen finden Sie hier:

<https://www.giant-bicycles.com/global/manuals>

Auf unserer Website [www.giant-bicycles.com](http://www.giant-bicycles.com) finden Sie eine Liste der autorisierten Händler und Informationen rund um Giant.



## IHR RAD VOR DER FAHRT PRÜFEN

- Prüfen Sie die Funktionsweise des Bremssystems. Weitere Informationen finden Sie hier:
- Shimano: <https://si.shimano.com/#/>
- SRAM: <https://www.servicearchive.sram.com/service>
- TRP: <https://trpcycling.com/downloads/>
- Tektro: <https://www.tekro.com/download.php?t=7>
- Falls Sie nicht sicher sind, mit welchen Bremsen Ihr Fahrrad ausgestattet ist, wenden Sie sich an Ihren autorisierten Giant-Händler.
  
- Stellen Sie sicher, dass der Luftdruck der Reifen für den Reifentyp und Ihren Fahrstil geeignet ist.
- Falls Sie nicht sicher sind, mit welchen Reifen Ihr Fahrrad ausgestattet ist, wenden Sie sich an Ihren autorisierten Giant-Händler.
- Prüfen Sie die korrekte Montage der Steckachse. Weitere Informationen finden Sie hier:
- Giant: <https://www.giant-bicycles.com/global/manuals>
- Falls Probleme auftreten, wenden Sie sich bitte an einen autorisierten Giant-Händler.
- Prüfen Sie die Oberfläche der Federgabel auf Undichtigkeiten, Verbiegungen, Deformationen, Risse usw.
- Stellen Sie bei Problemen umgehend die Fahrt mit Ihrem Rad ein und wenden Sie sich an einen autorisierten Giant-Händler.
- Prüfen Sie die Luftdruckeinstellung der Federgabel.
- Falls Probleme auftreten, wenden Sie sich bitte an einen autorisierten Giant-Händler.
- Stellen Sie sicher, dass alle Befestigungs- und Haltevorrichtungen richtig sitzen und halten.  
Weitere Informationen finden Sie hier:
- Giant: <https://www.giant-bicycles.com/global/manuals>

## ÜBERSICHT ÜBER GIANT CREST

- ❶ Tapered Gabelschaft
- ❷ Luftkammer Kappe
- ❸ 34-mm Standrohr
- ❹ Bremsleitung Führung
- ❺ Tauchrohr
- ❻ Luftkammer Kappe
- ❼ O-Ring zur Federweganzeige
- ❽ Zugstufe-Einstellknopf
- ❾ Steckachse
- ❿ Gabelkrone
- ⓫ Gabelbrücke

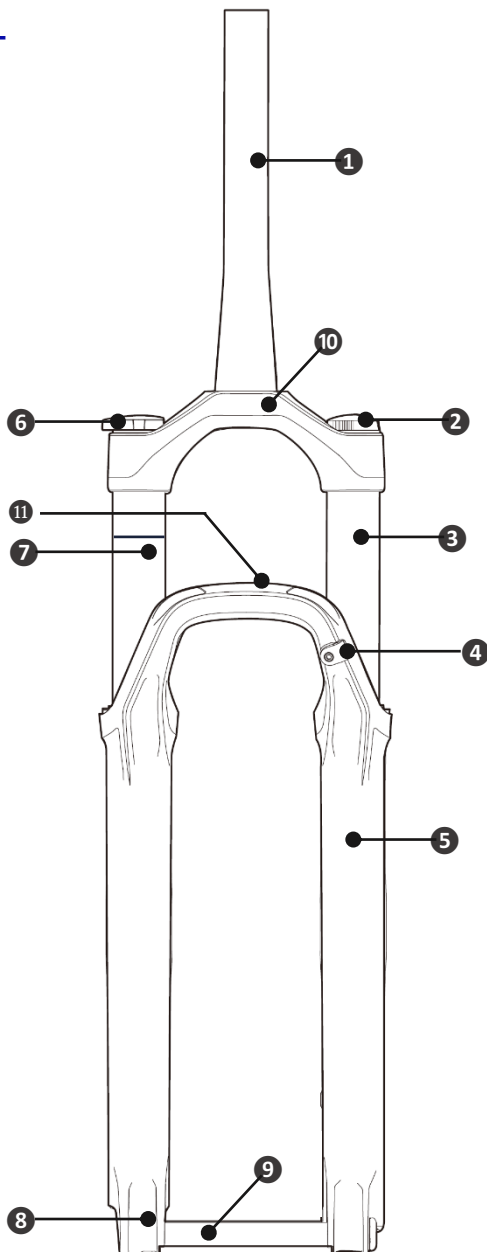

## INSTALLATIONSANWEISUNGEN

### ⚠️ WARNUNG

- Die Federgabel sollte von einem autorisierten Giant-Händler entsprechend den Installationsanweisungen installiert werden. Eine unsachgemäße Montage führt zu Fehlfunktionen Ihrer Federgabel und kann ernsthafte oder sogar lebensgefährliche Verletzungen verursachen.
- Biegungen, Verformungen und Risse an der Oberfläche des Gabelschafts können einen Bruch oder eine Fehlfunktion verursachen, die zu schweren Verletzungen oder zum Tod führen kann.
- Modifikationen jeglicher Art an der Gabel lassen die Garantie ERLÖSCHEN. Jegliche Modifikationen am Gabelschaft mit Ausnahme eines Zuschnitts auf die geeignete Länge entsprechend Ihrem Fahrrad können zu Defekten oder zu Fehlfunktionen führen und damit verbunden ernsthafte oder sogar tödliche Verletzungen zur Folge haben.
- Die Spacer des Gabelschafts sollten 30 mm von der Unterseite des Vorbaus bis zur Oberseite des Steuerrohrs nicht überschreiten. Mehr als 30 mm Spacer können zu Defekten oder zu Fehlfunktionen führen und damit verbunden ernsthafte oder sogar tödliche Verletzungen zur Folge haben.
- Verwenden Sie nie eine Federgabel mit einem zu kurzen Gabelschaft! Der Abstand zwischen der Oberkante des Gabelschafts und der Spitze des Vorbaus sollte 2 – 5 mm betragen. Die Oberkante des Gabelschafts sollte sich oberhalb der ersten Schraube des Vorbaus befinden. Ein zu kurzer Gabelschaft kann zu Defekten oder Fehlfunktionen führen und damit verbunden ernsthafte oder sogar tödliche Verletzungen zur Folge haben.
- Lesen Sie bei Bedarf in der Anleitung des Lenkervorbaus Details zur Korrekten Montage nach. Eine unsachgemäße Montage kann zu Defekten oder Fehlfunktionen führen und damit verbunden ernsthafte oder sogar tödliche Verletzungen zur Folge haben.

## MONTAGE DER FEDERGABEL

1. Stellen Sie sicher, dass die Federgabel in jeder Hinsicht den technischen Spezifikationen des Rahmens entspricht, z.B. hinsichtlich des Federwegs und der Größe des Lenkstangenschafts.
2. Bauen Sie die original verbauten Federgabel des Rads ab.
3. Entfernen Sie den Zentrierring des Steuersatzes von der original verbauten Federgabel
4. Schlagen Sie bei Bedarf weitere Informationen in der Anleitung des Steuersatzherstellers Details nach. Montieren Sie den Zentrierring des Steuersatzes auf der neuen Federgabel.
5. Messen Sie die Schaftlänge der original verbauten Federgabel und übertragen Sie diesen Wert auf die neue Federgabel.
6. Kürzen Sie den Gabelschaft auf die richtige Länge (Messen Sie stets noch einmal nach, bevor Sie schneiden! Zweimal messen – Einmal schneiden!).
7. Schlagen Sie die Gabelkrallen mit entsprechendem Werkzeug ca. 12 – 16 mm unterhalb des Gabelschafts ein.
8. Überprüfen Sie, ob der Steuersatz korrekt montiert ist.

9. Montieren Sie die neue Federgabel im Rahmen.
10. Sie können dabei bei Bedarf Spacer verwenden. Bitte beachten Sie, dass die Gesamthöhe unterhalb des Vorbaus weniger als 30 mm betragen sollte.
11. Installieren Sie den Vorbau am Gabelschaft. Bitte beachten Sie zur sachgemäßen Installation des Vorbaus die Bedienungsanleitung des jeweiligen Herstellers.
12. Ziehen Sie die obere Kappe mit dem in der Anleitung vom Steuersatzhersteller empfohlenen Drehmoment fest.
13. Ziehen Sie die Schrauben des Vorbaus mit dem in der Anleitung vom Vorbauhersteller empfohlenen Drehmoment fest.
14. Falls Schwierigkeiten auftreten oder Sie unsicher bezüglich der Inhalte dieser Anleitung sind, wenden Sie sich bitte an einen autorisierten Giant-Händler.

## SCHEIBENBREMSE INSTALLIEREN

1. Schlagen Sie bei Bedarf in der Anleitung des Herstellers der Scheibenbremse nach, um den Bremssattel am Standrohr der Gabel zu befestigen.
2. Befestigen Sie die Leitung der Scheibenbremse mit der mitgelieferten Halterung an der Brücke der Federgabel und ziehen Sie die Schraube mit dem empfohlenen Drehmoment entsprechend Abbildung A fest.

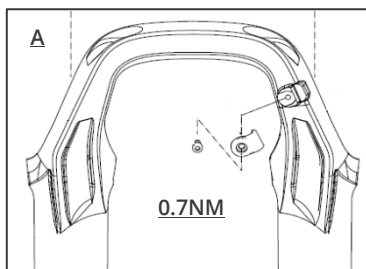

### ⚠ WARNUNG

- Es wird dringend empfohlen, das Scheibenbremssystem von einem autorisierten Giant-Händler entsprechend der Anleitung des Herstellers installieren zu lassen.
- Bitte prüfen Sie vor der Fahrt erneut das Scheibenbremssystem. Unsachgemäße Installation kann zu Fehlfunktionen des Systems und damit zu ernsthaften oder sogar lebensgefährlichen Verletzungen führen.

### ⚠ ACHTUNG

- Die minimale Rotorgröße des Bremssystems beträgt 180 mm. Beachten Sie zur Installation des richtigen Adapters und zum Festziehen der Schrauben das empfohlene Drehmoment laut Anleitung des Herstellers der Scheibenbremse. Wird ein Rotor verwendet, der größer ist als für das Originalteil spezifiziert, erlischt die Garantie.
- Die Montageschrauben für den Bremssattel müssen eine Einschraubtiefe von 9 – 14 mm haben, um eine sachgemäße Montage zu gewährleisten.
- Befolgen Sie zur sachgemäßen Installation des Scheibenbremssystems alle Anweisungen in der Anleitung des Herstellers der Scheibenbremse.

## VORDERRAD MONTAGE

### ⚠ WARNUNG

Die Giant Crest SL 34-Federgabel ist für eine 15 mm-Steckachse ausgelegt. Bitte wenden Sie sich an einen autorisierten GIANT Fachhändler, wenn Sie unsicher sind, wie die Steckachse montiert wird. Unsachgemäße Montage kann zu Fehlfunktionen und schweren bis tödlichen Verletzungen führen.

### STECKACHSEN-SYSTEM

1. Montieren Sie das Vorderrad in die der Giant Crest SL 34-Federgabel. Richten Sie das Vorderrad in den Ausfallenden der Federgabel so aus, dass die Brems Scheibe korrekt zwischen den beiden Bremsbelägen im Bremssattel positioniert ist. Ist die Nabe oder die Brems Scheibe nicht korrekt ausgerichtet, versuchen Sie nicht, die Komponenten durch Krafteinwirkung auszurichten. Nehmen Sie stattdessen das Laufrad noch einmal ab und montieren Sie es erneut. Schlagen Sie bei Bedarf in der Anleitung des Herstellers der Scheibenbremse nach, um die Scheibenbremse sachgemäß einzustellen und auszurichten.
2. Führen Sie die Steckachse von der Antriebsseite in die Gabel ein.
3. Befestigen Sie die Steckachse mit einem 6 mm-Inbusschlüssel und ziehen Sie sie mit dem empfohlenen Drehmoment von 15 Nm (Abbildung B) an.

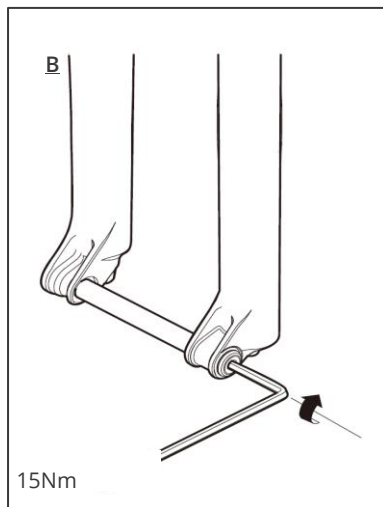

Bitte wenden Sie sich an einen autorisierten Giant-Händler, falls Sie nach der Installation bezüglich der Festigkeit oder Position der Steckachse unsicher sind.



## KOMPATIBLE REIFEN- UND LAUFRADGRÖßEN

Die Federgabel Giant Crest SL 34 ist für Laufräder mit 27,5 und 29 Zoll Abmessungen verfügbar.

	Mindestabstand zum Reifen	Maximale Reifengröße
<b>Crest SL 34 27.5</b>	6mm	27.5 x 2.6
<b>Crest SL 34 29</b>	6mm	29 x 2.4

Aufgrund der Abweichung zwischen verschiedenen Reifenmarken muss jede Reifengröße mit vollständig komprimierter Gabel geprüft werden, und der Abstand zwischen Reifen und Krone/Brücke des Standrohrs bzw. Tauchrohrs muss mindestens 6,0 mm betragen, wie in Abbildung C gezeigt. Empfehlungen und Anweisungen zur Installation des Rads finden Sie in den ursprünglichen Spezifikationen Ihres Fahrrads und der Anleitung des Herstellers.

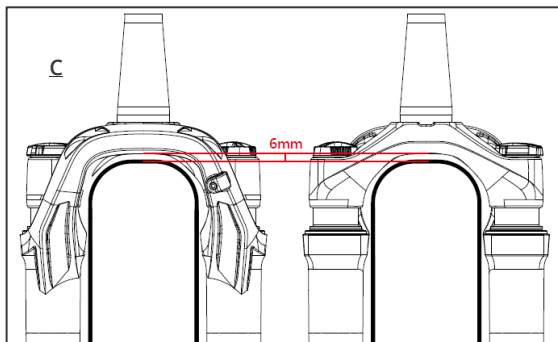

### ⚠️ WARNUNG

Ein unzureichender Reifenabstand kann Fehlfunktionen Ihres Rades und damit ernsthafte oder sogar tödliche Verletzungen zur Folge haben.

## EINSTELLUNG DER FEDERGABEL

### RAMP ADJUSTABLE TWIN AIR SPRING

Die Crest SL 34 ist mit einer leichtgewichtigen Luftfeder mit einer selbstausgleichenden Negativ-Luftkammer für verbessertes Ansprechverhalten ausgestattet. Enge Toleranzen der Innendurchmesser und präzise gefertigte Kolben sorgen für eine progressive Federrate der Luftfederung, um auch bei vollständiger komprimierter Gabel besser zu stützen. Der Fahrer kann außerdem die Federrate der Positiv-Luftfeder mit Hilfe von Volumenspacern individuell an seinen Fahrstil und sein Gewicht anpassen.

### NEGATIV-FEDERWEG EINSTELLEN

Einstellung des Negativ-Federwegs Ihrer Giant Crest SL 34-Federgabel zur Erzielung optimaler Federleistung:

1. Drehen Sie den Zugstufen-Dämpfer-Knopf vor Einstellung des Negativ-Federwegs gegen den Uhrzeigersinn, bis zum Anschlag (schnellste Einstellung). Bringen Sie den Low Speed-Druckstufenregler in die geöffnete Position.
2. Prüfen Sie Ihr Gewicht mit dem empfohlenen Luftdruckwert und geben Sie mit einer Dämpferpumpe Luft hinzu, bis der empfohlene Druck erreicht ist.
3. Nutzen Sie eine Wand, einen Zaun, Baum oder Helfer als Stütze und setzen Sie sich mit Ihrer kompletten Ausrüstung auf das Fahrrad. Nehmen Sie eine natürliche Fahrposition ein, mit beiden Füßen auf den Pedalen und den Händen am Lenker, und drücken Sie die Federgabel einige Male zusammen.
4. Schieben Sie den O-Ring zur Anzeige des Federwegs am Standrohr bis zur Dichtung im unteren Bereich der Gabel herunter, ohne dabei die Position zu wechseln (ggf. erledigt dies ein Helfer).
5. Steigen Sie vorsichtig von dem Fahrrad ab und messen Sie zur Ermittlung des Negativ-Federwegs die Entfernung zwischen der Dichtung am unteren Gabelende und dem O-Ring zur Anzeige des Federwegs.
6. Passen Sie den Luftdruck an und wiederholen Sie den Vorgang, bis der empfohlene Negativ-Federweg erreicht ist.

#### WICHTIG:

Wenn der empfohlene Luftdruck für das Fahrergewicht weniger als 100 psi beträgt, füllen Sie bitte erst 100 psi in die Luftkammer und lassen Sie dann langsam mit der Stoßdämpferpumpe den Druck bis zu dem gewünschten Wert ab.

**EMPFOHLENER NEGATIV-FEDERWEG**

Gabelfederweg (mm)	Negativ-Federweg (%)	Negativ-Federweg (mm)
130mm	20%	26mm

**Luftdruckeinstellung****130mm 行程**

Fahrgewicht kg (lbs)	Luftdruck (psi)
54-64 (120-140)	60
64-73 (140-160)	68
73-82 (160-180)	83
82-91 (180-200)	98
91-100 (200-220)	113
100-109 (220-240)	128
>109 (>240)	140
<b>Max. Fahrgewicht</b>	136 kg (299lbs)
<b>Max. Luftdruck</b>	140 psi

<b>EINSTELLUNG DER VOLUMEN-TOKEN DER LUFTFEDER</b>	
<b>Werkseitig installierte Token</b>	2
<b>Max. Anzahl Token</b>	5

Wenn die Gabel längere Zeit ungenutzt abgestellt ist, ob für einige Wochen oder die gesamte Wintersaison, sollte der Luftdruck vor der Wiederverwendung geprüft werden.

**⚠ WARNUNG**

Überschreiten Sie NICHT die maximale Token Anzahl und den maximalen Druck für die Gabel.

**GIANT TUNING DAMPER**

Abgestimmt mit Hilfe unser erfahrenen Federungsentwickler lässt sich die Dämpfung stufenlos einstellen. Damit ermöglicht so eine bessere Lenkkontrolle und kann schnell und einfach an die jeweiligen Vorlieben, den Einsatzbereich und den Fahrstil des Fahrers angepasst werden.

## LOW SPEED DRUCKSTUFE

Der multifunktionale verstellbare Kompressionskreislauf hat drei Modi: den offenen Modus, den Trail-Modus und Lockout.

Der offene Modus ermöglicht die volle Kompression für die Abfahrt in eher technischem Gelände, während Trail und Lockout eine zunehmend härtere Dämpfung für das Befahren von hügeligem Gelände und Bergauffahrten bieten (vgl. Abbildung D).

## LOCKOUT UND BLOW-OFF-MECHANISMUS

Auch wenn die Federung der Gabel im Lockout-Modus gesperrt ist, ist noch ein Federwerk spürbar, und dies ist normal.

Wenn der Lockout-Modus aktiviert ist und die Gabel ein Fall bzw.

Stoß ausgesetzt wird, drückt sich die Federung dank des Blow-Off-Mechanismus dennoch zusammen. Die Gabel bleibt danach weiter im Lockout-Modus.

Federgabeln benötigen ausreichend Bewegung zwischen Standrohr und Tauchrohren, damit die Komponenten intern geschmiert bleiben. Deaktivieren Sie bei Abfahrten den Lockout-Modus, dies verlängert die Lebensdauer der Gabel.

Wenn das Fahrrad eine Weile lang hängend oder auf der Seite liegend gelagert wird, besteht die Möglichkeit, dass der Lockout-Modus nicht richtig funktioniert. Dies liegt an den Eigenheiten des Dämpfungskreislaufs. Sie brauchen in diesem Fall nur eine kurze Zeit lang den Lockout-Modus deaktivieren und einige Minuten umherfahren. Dabei setzt sich die Dämpfung selbsttätig zurück, und der Lockout-Modus steht wieder uneingeschränkt zur Verfügung.

## ZUGSTUFEN-ANPASSUNG

Die Zugstufe steuert die Ausfedergeschwindigkeit, nachdem die Gabel den Stoß absorbiert hat. Sie können die Zugstufen-Geschwindigkeit der Gabel entsprechend Ihrem bevorzugten Fahrstil anpassen.

Die indexierte Zugstufeneinstellung umfasst die langsamste Einstellung bei „0 Klicks“ (Zugstufen-Knopf im Uhrzeigersinn gedreht) bis hin zur schnellsten Einstellung bei „26 Klicks“ (Zugstufen-Einsteller bis zum Anschlag gegen den Uhrzeigersinn gedreht).

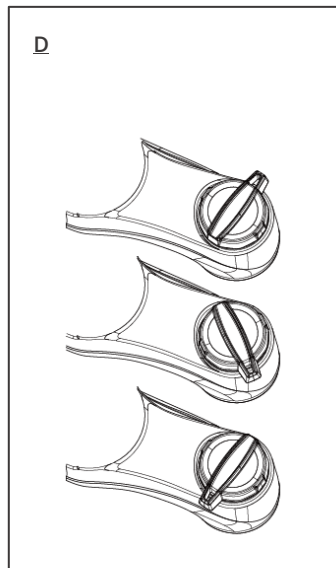

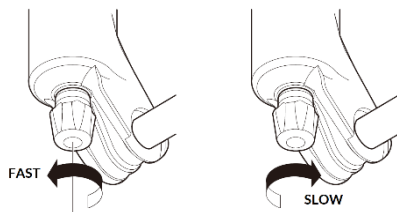

## FEDERGABEL CREST SL – WARTUNG UND PFLEGE

Wartungsintervall	Maßnahme
Vor der Fahrt	Prüfen Sie Gabel, Fahrrad und sämtliche Komponenten auf Schäden und Verschleiß
nach jeder Fahrt	Reinigen Sie Standrohre und Dichtungen
Nach 50 Fahrstunden	Wartung des Tauchrohrs der Gabel
Nach 200 Fahrstunden oder 1 Jahr	Wartung von Luftfeder und Dämpfer

### ⚠ WARNUNG

- Benutzen Sie für die Reinigung der Federgabel KEINEN Hochdruckreiniger, da dies die Abstreifdichtungen beschädigen könnte.
- Nehmen Sie die Federgabel nicht auseinander und modifizieren Sie diese nicht. Dadurch ERLISCHT ihre Garantie.
- Die Wartung der Gabel muss von einem autorisierten Giant-Händler oder Servicecenter durchgeführt werden.
- Die Gabel muss bei einer Temperatur zwischen -30 und 80 °C gelagert und gefahren werden.
- Bitte wenden Sie sich direkt an einen autorisierten Giant-Händler, falls Probleme mit Ihrer Crest SL 34-Gabel auftreten.

## EINGESCHRÄNKTE GARANTIE VON GIANT

Giant gewährt auf die Federgabel Crest SL 34 eine Garantie für eine Dauer von zwei (2) Jahren ab Kaufdatum. Diese Garantie gilt nur für den Erstkäufer und nur bei Neukauf der Gabel bei einem autorisierten Giant-Händler, sofern sie zum Zeitpunkt des Kaufs von diesem Händler montiert wurde.

### EINGESCHRÄNKTE RECHTSMITTEL

Wenn nicht anders angegeben, ist der einzige Rechtsbehelf im Rahmen der obigen Garantie oder einer stillschweigenden Garantie auf den Austausch defekter Teile durch gleichwertige oder höherwertige Teile nach alleinigem Ermessen von Giant beschränkt. Der Anspruch dieser Garantie beginnt ab dem Kaufdatum, gilt nur für den Originaleigentümer und ist nicht übertragbar. In keinem Fall haftet Giant für alle direkten, beiläufiger oder Folgeschäden, zu denen Verletzungen, Sachschäden, wirtschaftliche Verluste auf der Grundlage von Abmachungen, Verträgen, Gewährleistungen, Garantien, Fahrlässigkeit, Produkthaftung oder anderweitig zählen.

### AUSNAHMEN

Die obige Garantie oder eine indirekte Garantie erstreckt sich nicht auf folgende Sachverhalte:

- Normaler Verschleiß, der nicht auf Material- oder Herstellungsfehler zurückzuführen ist.
- Verbrauchsmaterialien, einschließlich Schrauben, Muttern, Kappen, Patrone, Rebound-Knopf, O/X-Ring, Steckachse, Schnellspanner und Kolbensen.
- Instandsetzung des Produktes durch einen nicht von Giant autorisierten Händler.
- Modifizierungen des ursprünglichen Produktzustands.
- Verwendung dieses Produktes unter unnormalen oder extremen Fahrbedingungen, zu Wettkämpfen und/oder gewerblichen Aktivitäten oder für Zwecke, für die dieses Produkt nicht ausgelegt ist.
- Schäden aufgrund von Nichtbeachtung der Anleitung.
- Beschädigungen von Lackierung oder Dekorelementen, die durch normalen Verschleiß, die Teilnahme an Wettbewerben, durch Sprünge, Abfahrten und/oder Trainieren solcher Aktivitäten entstehen oder durch widrige Wetter- oder Klimabedingungen verursacht werden.
- Arbeitskosten für Austausch von Teilen oder Umrüstungen.

Mit Ausnahme des durch diese Garantie oder zusätzliche Garantien vorgegebenen Rahmens haften Giant, seine Mitarbeiter und Agenten nicht für jegliche Verluste oder Schäden jeglicher Art (einschließlich durch Nachlässigkeit oder Fahrlässigkeit verursachter beiläufiger und Folgeschäden), die durch Giant-Produkte oder in Verbindung mit solchen entstehen.

Giant übernimmt keine weiteren ausdrücklichen oder stillschweigenden Garantien. Sämtliche stillschweigenden Garantien, einschließlich der Garantien der Markttauglichkeit und Eignung für einen bestimmten Zweck, sind auf die Dauer der oben genannten ausdrücklichen Garantien beschränkt.

Jeglicher Garantieanspruch muss über einen autorisierten Giant-Händler oder Vertriebshändler eingefordert

werden. Ein Kaufbeleg oder anderer Beleg, aus dem das Kaufdatum ersichtlich ist, muss vorgelegt werden, bevor Garantieleistungen in Anspruch genommen werden können.

Bei der Wahrnehmung von Leistungen außerhalb des Landes, in dem das Produkt erworben wurde, können Gebühren oder zusätzliche Einschränkungen entstehen.

Garanzzeiten und -einzelheiten können von Land zu Land variieren. Diese Garantie verleiht Ihnen spezifische gesetzliche Rechte; eventuelle weitere Rechte, die von Ort zu Ort variieren, werden dadurch nicht berührt. IHRE GESETZLICH ZUGESTANDENEN RECHTE WERDEN DURCH DIESE GARANTIE NICHT BERÜHRT.