

**CADEX**

# CADEX 핸들 바

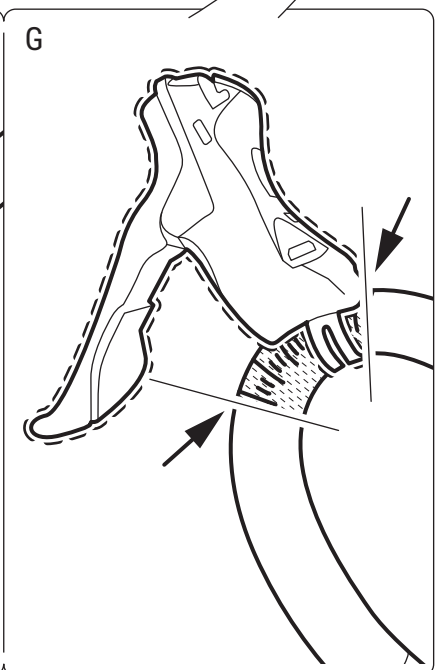
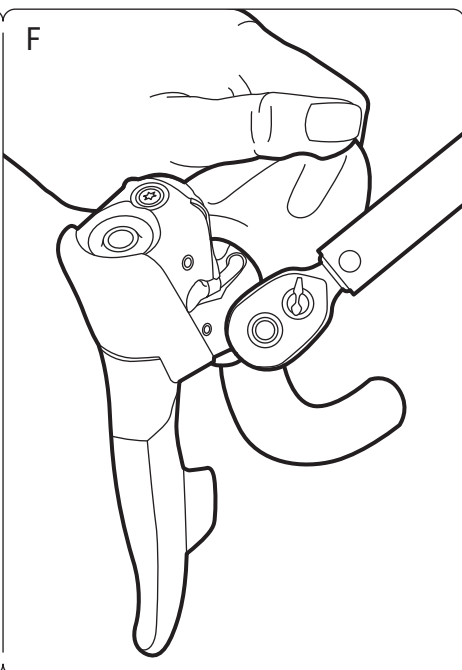
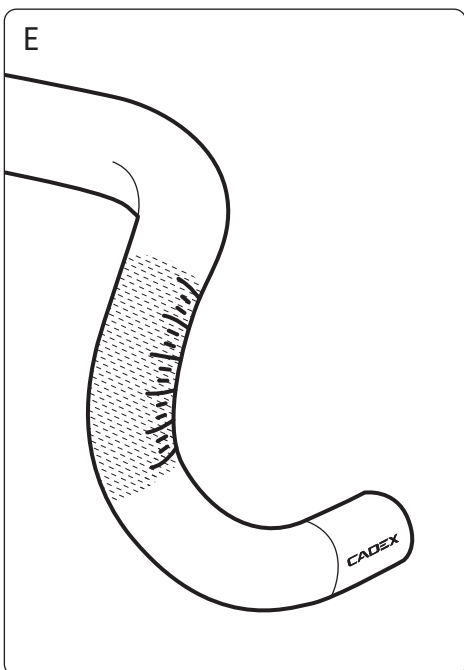
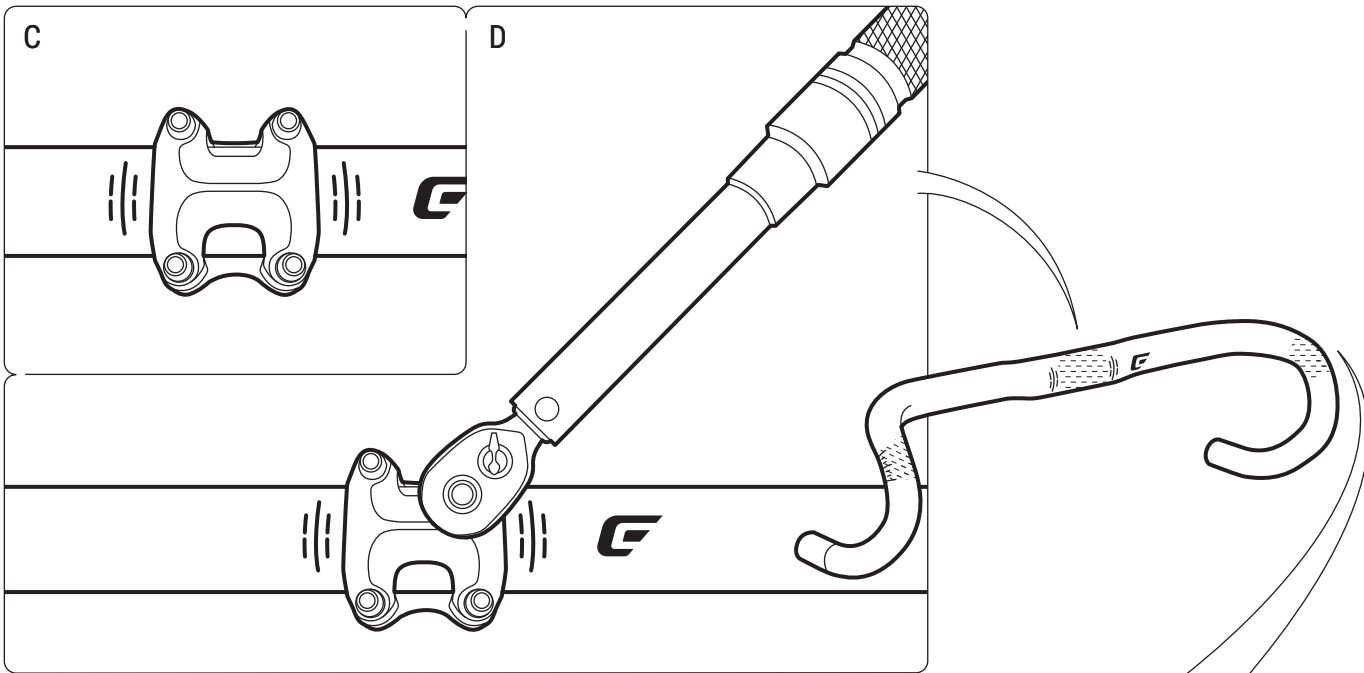
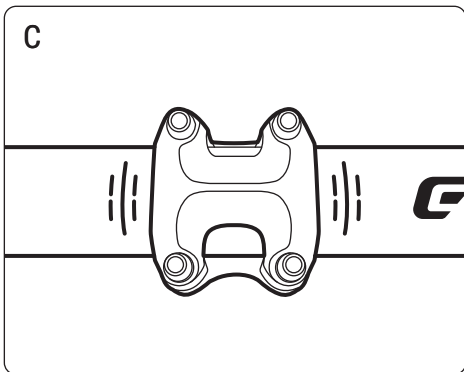
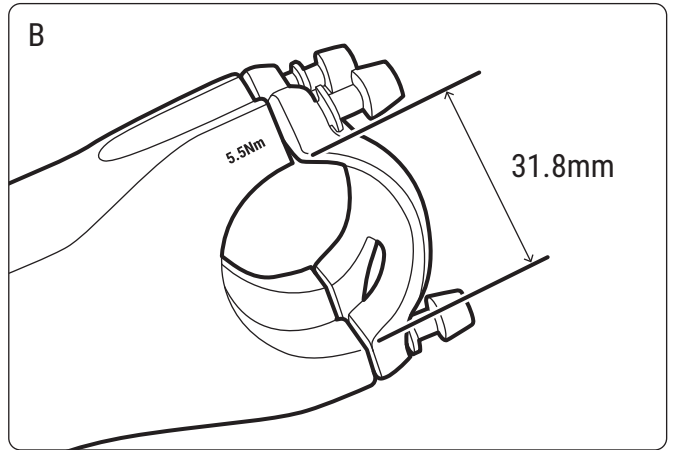

## 감사합니다

CADEX 핸들바를 선택해주셔서 감사합니다. CADEX 바는 원하는 목표를 이루기 위해 필요한 성능을 제공하도록 정확하고 혁신적으로 설계된 자전거 핸들바입니다.

아래 지침을 따르면 바의 수명 동안 최상의 성능을 경험하실 수 있습니다.

이 설명서에 나와 있는 내용에 대한 의문사항이 있을 경우 자이언트 CADEX 공인 대리점에 문의해주세요.

## 제품 등록

핸들바에 있는 QR 코드를 스캔하면 (그림 A) 귀하의 새로운 CADEX 제품을 등록하고 기술 서비스 및 지원을 받을 수 있습니다.

자세한 내용은 다음 사이트를 참조하세요.

<https://www.cadex-cycling.com/global/productregistration>



## 중요사항

이 설명서에는 중요한 안전, 성능 및 서비스 정보가 들어 있습니다. 핸들바를 설치하거나 처음 자전거를 타기 전에 이 설명서에서 제공하는 정보를 숙지하고 나중에 사용할 수 있도록 보관해 두세요. 자세한 내용은 다음 사이트를 참조하세요. [www.cadex-cycling.com](http://www.cadex-cycling.com)



## 설치

허용오차가 아주 작은 경량 재질의 제품이므로 전문적인 설치가 필요합니다. CADEX 핸들 바는 토크 렌치와 적절한 토크 값으로 자전거 전문가에 의해 설치되어야 합니다.

**경고:** 권장 토크 값으로 조이지 못할 경우에 예상치 못한 흔들림이 있을 수 있고 부상 또는 사망 가능성이 있습니다.

## 사용 목적

CADEX 핸들바는 정상적인 라이딩 또는 레이싱 조건에서 도로, 자갈 또는 사이클로크로스 라이딩을 위해 설계되었습니다. 프리라이딩, 더트 점핑 등 익스트림 라이딩을 위해 설계되지 않았습니다.

**경고:** 충돌, 사고 혹은 다른 큰 충격이 있으면 CADEX 핸들바를 점검하고 필요하다면 CADEX 공인 대리점을 통해 교체해주세요.

CADEX 핸들바에서 삐걱거리거나 갈라지는 소리가 들리거나 금, 찌그러짐, 탈색 등 외부 손상이 보이면 즉시 사용을 중지하고 CADEX 공인 대리점에 연락해서 점검 또는 교체해주세요.

안전상 탄소로 만든 제품은 절대 수리하면 안됩니다. 파손된 탄소 부품은 즉시 바꿔주세요.

# 설치

핸들바 클램프 크기: 31.8 mm

1. 호환성을 위해 사용하는 스템의 클램프 크기가 알맞은 크기인지 확인하세요 (그림 B)
2. 핸들링중 핸들바에 생겼을 수도 있는 자국이나 흠이 있는지 확인하세요. 이런 손상은 응력집중을 일으키고 이로 인해 부품의 이른 고장, 부상 또는 사망 가능성이 있습니다.
3. 설치 도중에 핸들바에 손상을 줄 수 있으니 스템 클램프와 면판에 날카로운 모서리나 부분이 없는지 확인해주세요. 굽은줄이나 사포를 이용하여 해당 부분은 제거하세요. 날카로운 모서리로 인한 손상은 응력집중을 일으키고 이로 인해 부품의 이른 고장, 부상 또는 사망 가능성이 있습니다.
4. 핸들바에 있는 인디케이터를 사용하여 핸들바를 가운데로 맞추고 취향에 맞게 스템 클램프를 조절하세요. (그림 C)
5. 면판에 있는 나사를 제조사의 권장 토크로 쪼여주세요. (그림 D)  
**경고:** 5.5Nm를 초과하지 마세요.
6. 제어 장치가 있는 부분에 먼지 또는 기름이 없게 해주세요.
7. 제어 장치를 원하는 위치까지 밀어서 핸들바 위에 설치해주세요
8. 바에 있는 마이크로 인디케이터를 사용하여 제어 장치를 취향에 맞게 조절하세요. (그림 E)
9. 제어 장치의 클램프에 있는 고정 볼트를 제조사의 권장 토크 값으로 조여주세요 - Shimano는 6Nm에서 8Nm, SRAM은 6Nm. (그림 F)  
**경고:** 제어 장치의 클램프를 과도하게 조이거나 표시된 클램핑 위치 이외에 곳에 클램프를 부착하지 마세요. (그림 G)
10. 핸들바 테이프와 봉단마개를 설치하세요.

## 유지 및 청소

핸들바에 손상이 있는지 수시로 확인하세요. 청소는 부드러운 천으로 하시고 연마재가 없는 클리너를 사용하세요.

땀에서 나오는 염분으로 인해 제어 장치의 클램프가 부식될 수 있습니다 따라서 핸들바 테이프는 계절에 한번 교체해주세요. 그러면 바를 점검하는 시간도 생길 수 있습니다.