

CADEX

TUBELESS TIRE

A.

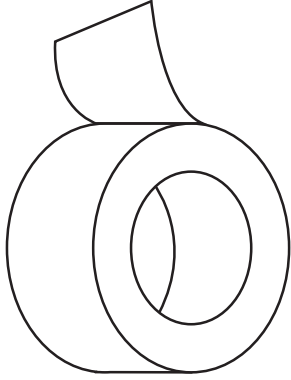

B.

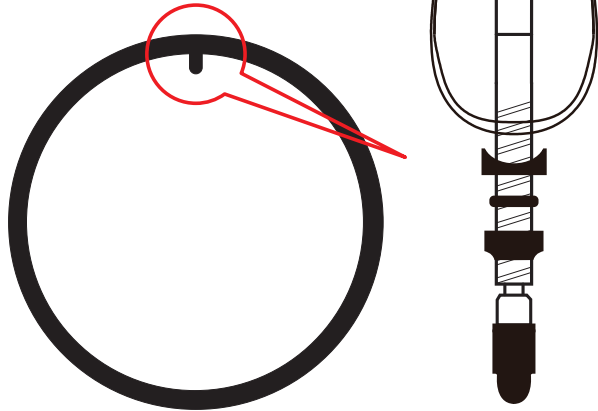

C.

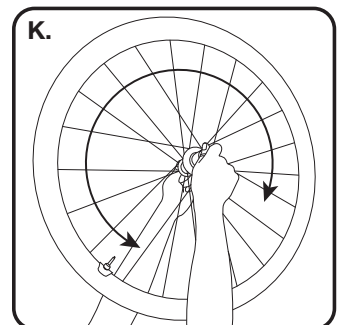
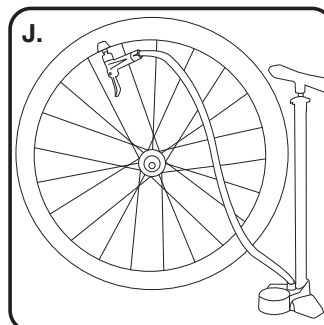
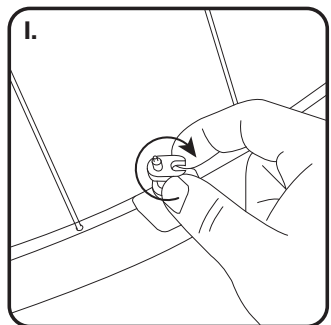
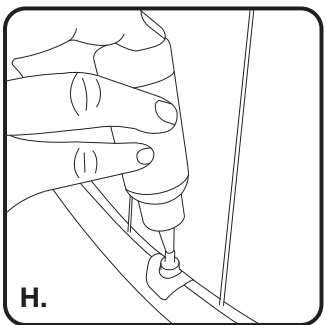
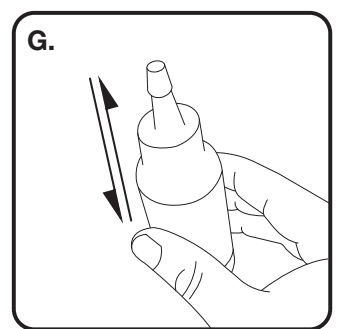
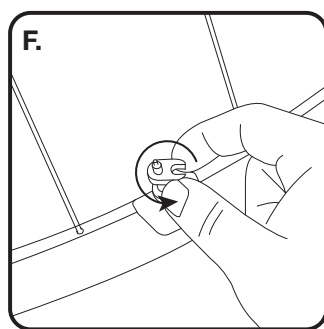
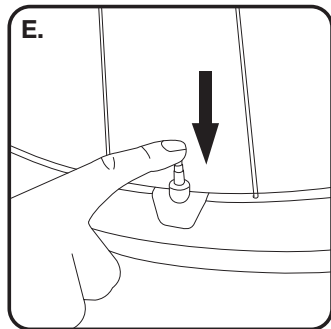
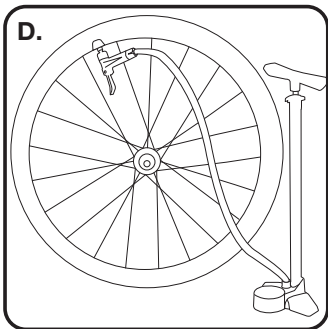
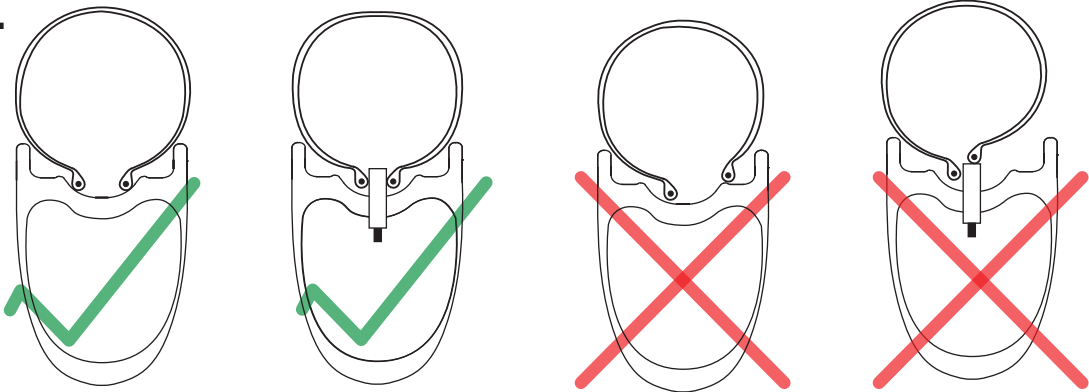

De tubeless banden van CADEX gebruiken een coating op de binnenkant van de behuizing om de luchtretentie-eigenschappen van de band te verbeteren. Omdat deze coating gevoelig is voor schade van bandenlichters, is het aanbevolen de band te installeren en te verwijderen zonder een bandenlichter te gebruiken, of met een specifiek ontworpen tubeless bandenlichter van CADEX. CADEX tubeless systemen vereisen het gebruik van een dichtingsproduct (sealant) voor een goede luchtretentie.

INSTALLATIE TUBELESS BAND

1. Begin aan de overzijde van het ventiel en installeer de eerste hieldraad in het middelste kanaal van de velg. Als u verder werkt langs de velg, duwt u de rest van de hieldraad in het middelste kanaal van de velg aan de juiste zijde van het ventiel.(C)

2. Begin aan de overzijde van het ventiel, installeer de andere hieldraad in het middelste kanaal van de velg en werk verder naar het ventiel toe.(C)

3. Voordat u sealant toevoegt, blaast u de band op tot beide randen op de velg vast zitten. Overschrijdt de maximale opblaasdruk van de velg of band NIET. Voer een visuele controle uit om te controleren dat de band correct op de velg is geplaatst (de veiligheidslijn op de band en de rand van de velg moet concentrisch zijn).(D)

- OPMERKING 1: de band en velg zijn niet luchtdicht zolang beide hieldraden van de band niet op de velg vast zitten. Er kan lucht lekken uit het systeem wanneer u de band de eerste keer opblaast.

- OPMERKING 2: Een luchtstroom met een hoog volume helpt bij de eerste keer opblazen. Als u problemen ondervindt, kunt u proberen de kern van het ventiel te verwijderen met het bijgeleverde kleine gereedschap en op te blazen met de Giant Control Tank of een luchtcompressor

- OPMERKING 3: CADEX tubeless systemen vereisen het gebruik van een afdichtingsproduct voor een goede luchtretentie. Stap NIET op de fiets zolang u niet de juiste hoeveelheid dichtingsproduct hebt toegevoegd.

4. Bij de eerste keer opblazen, moet u de band langzaam laten leeglopen en de volgende stappen volgen om de sealant toe te voegen aan het systeem. Raadpleeg bij problemen de veelgestelde vragen.

5. Het is veel schoner en relatief gemakkelijk om dichtingsproduct via het ventiel toe te voegen. Gebruik hiervoor, met leeggelopen band, het meegeleverde gereedschap om de kern los te schroeven en volledig van het ventiel te verwijderen (als dat nog niet het geval is).(F)

6. Schud de fles met de sealant vóór het openen om zeker te zijn dat de deeltjes goed verdeeld zijn in de vloeistof.(G)

7. Gebruik de nippel op de fles, of uw eigen oplossing om dichtingsproduct toe te voegen aan de geïnstalleerde band via de kernloze ventiel.(H)

- OPMERKING: volg de aanbeveling van de fabrikant voor het volume van het dichtingsproduct. Teveel dichtingsproduct kan de rolefficiëntie verminderen en verbetert de afdichtingscapaciteiten van het materiaal niet. Bij te weinig dichtingsproduct kan er lucht lekken. De voorgestelde hoeveelheid is 30-60ml, afhankelijk van de bandgrootte.

- OPMERKING: gebruik alleen sealant die door Giant is geleverd of door Stan's NoTubes is gemaakt. Sealants van andere merken zijn niet goedgekeurd voor de tubeless systemen van CADEX en hun prestaties zijn niet gegarandeerd en kunnen uw garantie doen vervallen.

8. Installeer de tubeless ventielkern met het meegeleverde gereedschap. Controleer of de ventielkern stevig in het ventiel zit. Als dit verkeerd wordt gemonteerd, zal het systeem niet luchtdicht zijn en kan de band hierdoor plots leeglopen.(I)

9. Terwijl de ventielkern in het ventiel is geïnstalleerd en bevestigd is in de "open" positie, blaast u de band op naar de maximale druk zoals aangegeven op de band. Dit is bedoeld om te helpen het dichtingsproduct in de band te verspreiden.(J)

10. Tijdens stap 8 is het mogelijk dat er wat lucht blijft lekken omdat de binnenkant van de band nog niet volledig is bedekt door het dichtingsproduct. Om dit op te lossen, houdt u het wiel in uw handen vast bij de assen en draait het wiel voorzichtig rond. Schud aan het wiel terwijl het draait. Een andere optie is een stukje te rijden met de fiets. Zorg dat u de minimale opblaasdruk controleert voordat u op de fiets stapt. Hierdoor wordt het dichtingsproduct verspreid en worden alle kleine gaatjes waardoor lucht kan ontsnappen, gevuld.(K)

11. Blaas de band op tot rijdruk en plaats de wielen terug. Uw fiets is nu gebruiksklaar.

12. Als er zich problemen blijven voordoen, neemt u contact op met uw bevoegde CADEX-dealer voor hulp

VEELGESTELDE VRAGEN INSTALLATIE TUBELESS BAND

Het dichtingsproduct is dun en lijkt het systeem niet af te dichten.

- Het Giant-dichtingsproduct is een melkachtige witte vloeistof. Schud de houder van het dichtingsproduct goed voordat u het gebruikt zodat de deeltjes in de vloeistof worden verdeeld.
- Volg de aanbeveling van de leverancier van het dichtingsproduct voor de juiste opslag en de vervangingsfrequentie.

Het is niet mogelijk de eerste keer op te blazen (zorg dat de hieldraden van de band goed geplaatst zijn).

- Zorg dat beide hieldraden van de band samen zijn geknepen in het middelste kanaal van de velg en rond het ventiel voordat u de band opblaast.
- Voeg een kleine hoeveelheid (15cc) dichtingsproduct toe via het open ventiel. Dit helpt bij het smeren en zorgt ervoor dat de band gemakkelijker kan worden geplaatst.
- Volg de suggesties onder OPMERKINGEN 2 in Stap 4.

Hoe verwijder ik de band?

- Laat de band volledig leeglopen. Ga helemaal rond de band, duw beide hieldraden van de band weg van de velgrand en in het middelste kanaal van de velg. Duw één hieldraad over de bovenkant van de velg, te beginnen bij het tubeless ventiel en werk rond de velg tot de velgrand volledig los is. Begin dan opnieuw bij het ventiel, duw de andere hieldraad van de velg en werk helemaal rond de velg. Uw band is afgenomen. Als u denkt dat u een bandenlichter nodig hebt, raden wij u aan de CADEX Tubeless bandenlichter te gebruiken. Wees voorzichtig dat u hiermee niet de behuizing van de band, de velgrand of de velg beschadigt.

De hieldraden van de band zijn vervormd door de verpakking of verzending en kunnen niet de eerste opblaasdruk bereiken.

- Installeer een binnenband in de wiel/band-assemblage, blaas deze op tot de maximumdruk en laat deze zo gedurende 12+ uur. De band zou niet langer vervormd moeten zijn.

Lekken in een band zijn soms onvermijdelijk met een binnenband of een tubeless systeem. U kunt het risico op een lekke band verminderen door aandacht te besteden aan het oppervlak waarop u rijdt en en vermijden van voor de hand liggende items die lekken kunnen veroorzaken.

De band heeft geen duidelijk lek, maar er blijft lucht lekken.

Volg de onderstaande stappen voor het controleren:

- Controleer of het ventiel luchtdicht is. Te strak aandraaien van de ventielmoer, het loszitten van de ventielkern, of opbouw van sealant zijn algemeen voorkomende problemen.
- Controleer of er voldoende vloeibaar dichtingsproduct is en voeg nog 15cc bij als dat nodig is.
- Neem de band af en controleer de hogedrukvelgtape op barsten of scheuren, vooral bij de rand van de spaakopeningen. Controleer terwijl de band is verwijderd ook of het rubber op het ventiel goed in het middelste velgkanaal zit en of er geen schade is aan het rubber of de tape.
- Controleer de velg op barsten of andere schade.

Als de band lek is, moet het deel dat de schade veroorzaakt dan worden verwijderd?

- Ja, het is aanbevolen het item dat de schade veroorzaakt te verwijderen. Anders kan er verdere schade aan de band optreden.
- Als het lek te groot is en het dichtingsproduct niet volstaat, moet de band worden gerepareerd zoals vereist en moet een binnenband worden geplaatst als noodoplossing.
- Als een gat te groot is om het met het dichtingsproduct te repareren, is de bandstructuur beschadigd. Zelfs als u de band tijdelijk kunt oplappen met een reparatiepatch en binnenband, kan CADEX geen garantie bieden voor de functionaliteit en rijveiligheid van een band in die toestand.