

**CADEX**

# TUBELESS TIRE

A.

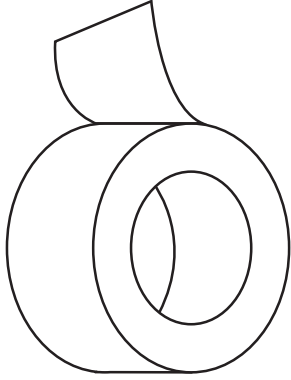

B.

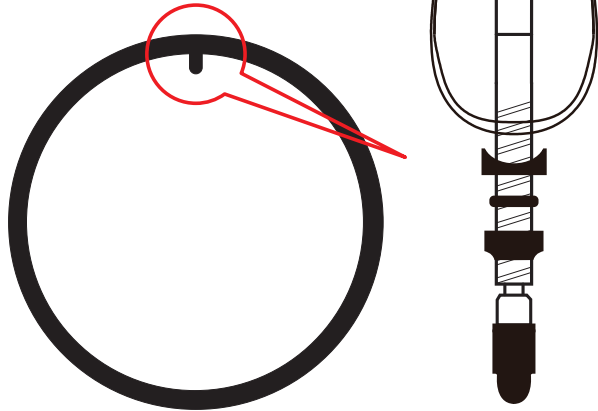

C.

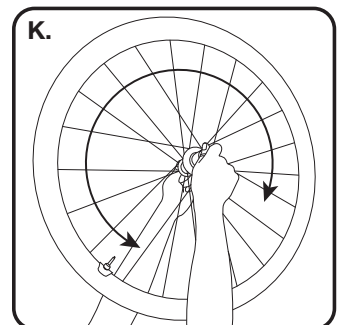
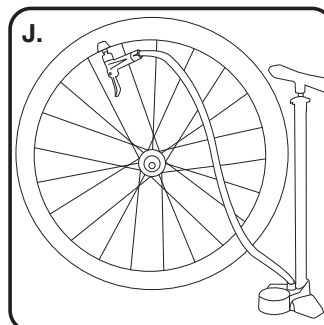
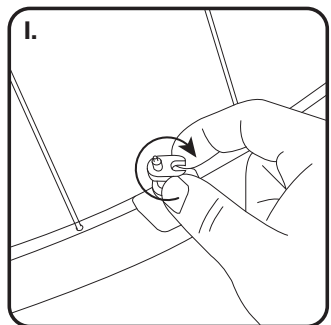
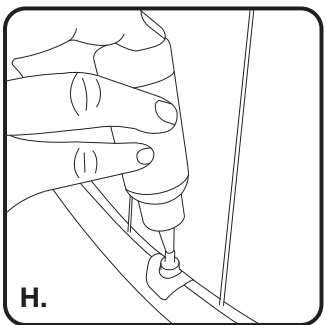
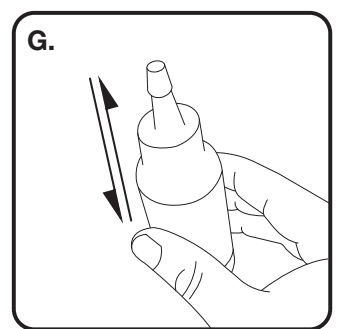
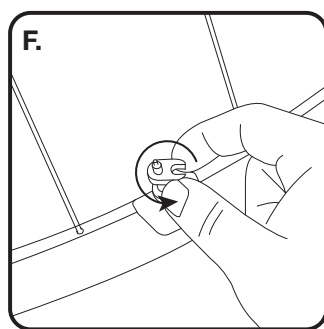
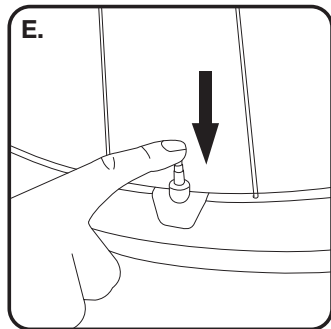
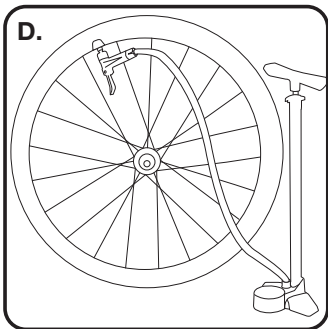
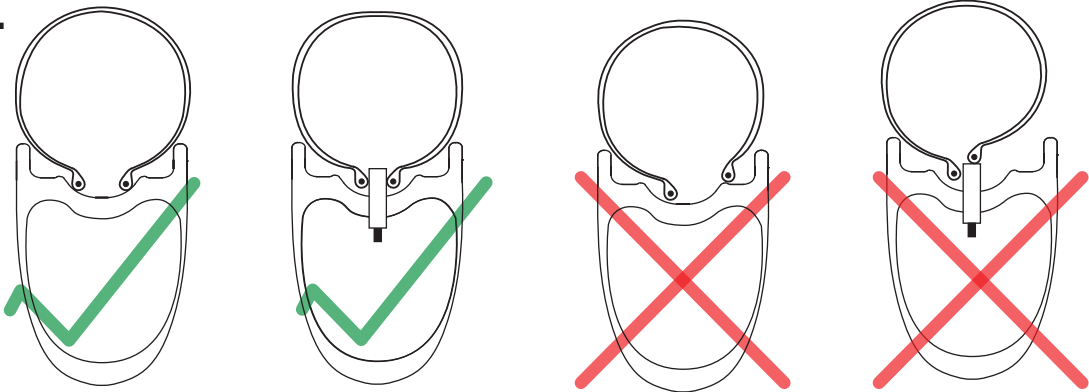

Les pneus Tubeless CADEX utilisent un revêtement à l'intérieur du boyau pour améliorer les propriétés de rétention d'air du pneu. Comme ce revêtement peut être endommagé avec des démonte-pneus, il est recommandé d'installer et de retirer le pneu sans utiliser de démonte-pneus ou en utilisant le démonte-pneu de CADEX conçu spécialement pour les pneus tubeless. Les systèmes tubeless CADEX nécessitent l'utilisation d'un agent d'étanchéité pour une bonne rétention de l'air.

## INSTALLATION D'UN PNEU TUBELESS

1. En commençant à l'opposé de la valve de gonflage, installez le premier talon du pneu dans le canal central de la jante. En parcourant le pourtour de la jante, appuyez sur le reste de ce talon vers le canal central de la jante du côté approprié de la valve.(C)
2. En commençant à l'opposé de la valve, installez l'autre talon dans le canal central de la jante, en allant en direction de la valve.(C)
3. Avant d'ajouter l'agent d'étanchéité de pneu, gonflez le pneu jusqu'à ce que les deux talons soient positionnés sur la jante. NE PAS dépasser la pression de gonflage maximale de la jante ou du pneu. Confirmez visuellement la bonne mise en place du pneu sur la jante (la ligne de sécurité sur le pneu et au bord de la jante doit être concentrique).(D)
  - REMARQUE 1 : Le pneu et la jante ne sont pas étanches avant que les deux talons ne soient positionnés sur la jante ; de l'air peut fuir du système durant le premier gonflage.
  - REMARQUE 2 : Un flux d'air à gros volume aide au premier gonflage ; si vous rencontrez des difficultés, essayez de retirer l'obturateur de la valve à l'aide du petit outil inclus et gonflez en utilisant soit le Réservoir de contrôle Giant soit un compresseur d'air
  - REMARQUE 3 : Les systèmes tubeless CADEX nécessitent l'utilisation d'un agent d'étanchéité de pneu pour une bonne rétention de l'air. NE PAS rouler avant d'avoir ajouté la quantité appropriée d'agent d'étanchéité.
4. Après avoir effectué le premier gonflage, dégonflez lentement et entièrement le pneu et effectuez les étapes suivantes pour ajouter l'agent d'étanchéité au système. Si vous rencontrez un quelconque problème, veuillez consulter la rubrique Questions fréquentes.
5. Il est bien plus propre et assez facile d'ajouter de l'agent d'étanchéité à travers la valve. Pour faire cela, avec le pneu dégonflé, utilisez l'outil fourni pour dévisser et retirer entièrement l'obturateur de la valve (si ce n'est pas déjà fait).(F)
6. Avant d'ouvrir, secouez le flacon d'agent d'étanchéité pour assurer que les particules sont réparties dans le liquide.(G)
7. En utilisant l'embout sur le flacon ou votre propre solution, ajoutez de l'agent d'étanchéité au pneu installé via la valve exempte d'obturateur.(H)
  - REMARQUE : Suivez la recommandation du fabricant de l'agent d'étanchéité pour connaître le volume à mettre ; trop d'agent d'étanchéité peut réduire l'efficacité de roulage et n'améliore pas les capacités d'étanchéité du matériel ; trop peu d'agent d'étanchéité conduira à des fuites d'air. La quantité suggérée, qui dépend de la taille du pneu, est de 30 à 60 ml.
  - REMARQUE : Veuillez n'utiliser que de l'agent d'étanchéité fourni par Giant, ou fabriqué par Stan's NoTubes. Les agents d'étanchéité des autres marques n'ont pas été approuvés pour les systèmes tubeless de CADEX, leur performance n'est pas garantie et annule votre garantie.
8. Réinstallez l'obturateur de la valve tubeless en utilisant l'outil fourni. Assurez-vous que l'obturateur de la valve est bien installé dans la valve. Un réassemblage incorrect empêchera le système d'être étanche et pourrait conduire à un dégonflement soudain.(I)

9. Avec l'obturateur de la valve installé dans la valve et sa position "ouvert" confirmée, gonflez à la pression maximale indiquée sur le pneu. Cela aidera à la dispersion de l'agent d'étanchéité dans le pneu.(J)

10. Durant l'Étape 8, il est possible que de l'air continue de fuir car l'agent d'étanchéité n'a pas encore recouvert complètement l'intérieur du pneu. Pour résoudre ce problème, tenez la roue dans vos mains par les axes, faites-la tourner lentement et secouez-la pendant qu'elle tourne. Une autre option consiste à rouler avec le vélo pendant un court instant. Assurez-vous de confirmer la pression de gonflage minimale avant de rouler. Cela répartira l'agent d'étanchéité et comblera tous les petits trous permettant à l'air de s'échapper.(K)

11. Gonflez le pneu à la pression de roulage et réinstallez vos roues ; vous pouvez maintenant rouler avec votre vélo.

12. Si vous continuez à avoir des problèmes, veuillez contacter votre distributeur agréé CADEX pour obtenir de l'aide

## INSTALLATION D'UN PNEU TUBELESS - QUESTIONS FRÉQUENTES

L'agent d'étanchéité est peu épais et ne semble pas étanchéifier le système.

- L'agent d'étanchéité Giant est un liquide blanc laiteux. Avant utilisation, veuillez bien secouer le contenant de l'agent d'étanchéité pour permettre une répartition des particules dans le liquide.
- Suivez les recommandations du fabricant de l'agent d'étanchéité pour connaître les conditions d'un bon entreposage et la fréquence de remplacement.

Je ne parviens pas à effectuer le gonflage initial (avec les talons complètement installés).

- Avant d'effectuer le gonflage, assurez-vous que les deux talons du pneu sont serrés ensemble dans le canal central de la jante et autour de la valve.
- Ajoutez une petite quantité (15 cc) d'agent d'étanchéité via la valve ouverte. Cela aide à la lubrification et peut permettre au pneu de se mettre en place plus facilement.
- Suivez les suggestions de la REMARQUE 2 dans l'Étape 4.

Comment faire pour enlever le pneu ?

- Dégonflez le pneu entièrement. En faisant le tour du pneu, écartez les deux talons du pneu du bord de la jante et dans le canal central de la jante. Poussez un talon par dessus la jante en commençant au niveau de la valve tubeless, puis faites le tour de la jante jusqu'à ce que le talon soit enlevé entièrement. De nouveau, en commençant au niveau de la valve, faites sortir l'autre talon de la jante et faites tout le tour de la jante. Votre pneu est enlevé. Si vous estimez qu'il est nécessaire d'utiliser un démonte-pneu, il est recommandé d'utiliser le démonte-pneu pour pneus tubeless de CADEX et il faut faire attention de ne pas endommager l'enveloppe du pneu, le talon du pneu ou la jante.

Les talons du pneu sont déformés du fait de l'emballage ou de l'expédition, et il n'est pas possible d'effectuer le gonflage initial.

- Installez une chambre à air dans l'assemblage roue/pneu, gonflez à la pression maximale et attendez au moins 12 heures. Le pneu ne devrait plus être déformé.

Les crevaisons sont parfois inévitables avec un système à chambre à air ou tubeless. Vous pouvez réduire vos risques de crevaison en faisant attention aux surfaces sur lesquelles vous roulez et en évitant les objets qui, à l'évidence, peuvent provoquer une crevaison.

Le pneu ne présente aucun signe de crevaison mais de l'air continue de fuir.

Veillez suivre les étapes ci-dessous pour vérifier :

- Assurez-vous que la valve est étanche ; un serrage trop fort de l'écrou de valve, un obturateur de valve mal installé ou l'accumulation d'agent d'étanchéité sont des problèmes courants.
- Assurez-vous qu'il y a suffisamment d'agent d'étanchéité liquide, ajoutez 15 cc si nécessaire.
- Retirez le pneu et vérifiez le fond de jante sous haute pression afin d'y déceler toute fissure ou coupure éventuelle, en particulier en bordure des trous pour les rayons. Lorsque le pneu est retiré, vérifiez également que le caoutchouc au niveau de la valve est bien installé dans le canal central et que le caoutchouc et le fond de jante ne sont pas endommagés.
- Vérifiez la jante afin d'y déceler toute fissure éventuelle ou tout autre dommage.

Si le pneu est crevé, faut-il enlever la pièce ayant provoqué le dommage ?

- Oui, il est recommandé d'enlever la pièce ayant provoqué le dommage. Sinon, d'autres dommages pourraient survenir sur le pneu.
- Si la crevaison est trop grande pour que l'agent d'étanchéité fasse son effet, réparez l'enveloppe du pneu avec du matériau de réparation et installez une chambre à air comme solution d'urgence.
- Si le trou est trop grand pour que l'agent d'étanchéité fasse son effet, la structure du pneu a été compromise. Même si cela fonctionne avec une rustine et une chambre à air, CADEX ne saurait garantir le côté fonctionnel et la sécurité de roulage d'un pneu dans cet état