



**USER MANUAL
SXC SUSPENSION FORK**

GIANT

INLEIDING

Gefeliciteerd met de aankoop van uw nieuwe Giant SXC verende vork. Deze gebruikershandleiding bevat belangrijke informatie over veiligheid, prestaties en onderhoud. Bewaar deze voor latere naslag. We raden sterk aan om de gebruikershandleiding van de SXC verende vork eerst in zijn geheel te lezen vóór uw eerste rit.

BELANGRIJK: LEES DIT VOORDAT U GAAT RIJDEN

We raden sterk aan om de gebruikershandleiding van de fiets eerst in zijn geheel te lezen vóór uw eerste rit. Lees deze en zorg ervoor dat u elk punt in deze handleiding begrijpt, met name het onderdeel "Veiligheid". Neem bij vragen contact op met de lokale geautoriseerde Giant-dealer.

⚠ WAARSCHUWING

- Gebruik de verende vork niet voor de volgende soorten ritten: Freeride, Downhill of andere vormen van extreem fietsen.
- De verende vork is niet bedoeld voor gebruik op e-bikes.
- Gebruik GEEN hogedrukreiniger om de verende vork schoon te maken. Het niet volgen van de handleiding kan schade aan het product veroorzaken en maakt de garantie ONGELDIG.
- Het negeren van veiligheidsvoorschriften kan ernstig letsel of de dood ten gevolge hebben.

⚠ LET OP

- Selecteer de verende vork die past bij de specificaties van uw fiets.
- Maximaal rijgewicht: 136 kg (299 lbs). Dat is inclusief berijder en accessoires. Om veiligheidsredenen moet u de opgegeven gewichtslimiet niet overschrijden.
- Modificaties van de oorspronkelijke staat van het product worden niet gedekt door de beperkte garantie van Giant. Elke demontage of modificatie van de vork maakt de garantie ONGELDIG.
- Onderhoud de verende vork regelmatig via uw geautoriseerde Giant-dealer. Onderhoud en vervangen van componenten door een niet-geautoriseerde Giant-dealer is niet toegestaan en maakt de garantie ONGELDIG. Alle onderhouds- en vervangende onderdelen mogen alleen onderdelen van Giant zijn.
- Volg de informatie over instellen, gebruiksonderhoud en service om voor uw rijveiligheid te zorgen. Het negeren van veiligheidsvoorschriften kan ernstig letsel of de dood ten gevolge hebben.

ONDERHOUD EN TECHNISCHE ONDERSTEUNING

Als u problemen ondervindt of vragen hebt over zaken die in deze handleiding worden genoemd, neem dan contact op met een geautoriseerde Giant-dealer.

Bezoek voor meer informatie:

<https://www.giant-bicycles.com/global/manuals>

Ga om een dealer te vinden en voor meer informatie over Giant naar:

www.giant-bicycles.com



CONTROLEER DE FIETS VOORDAT U GAAT RIJDEN

- Controleer de juiste werking van het remsysteem. Ga voor meer informatie over de verschillende remsystemen naar:
 - Shimano: <https://si.shimano.com/#/>
 - SRAM: <https://www.servicearchive.sram.com/service>
 - TRP: <https://trpcycling.com/downloads/>
 - Tektro: <https://www.tekro.com/download.php?t=7>
 - Als u niet zeker weet van welk type remsysteem uw fiets is voorzien, neem dan contact op met uw geautoriseerde Giant-dealer.
- Controleer voor het rijden de juiste bandenspanning voor uw type band.
 - Als u niet zeker weet welke banden op uw fiets zijn gemonteerd, neem dan contact op met uw geautoriseerde Giant-dealer.
- Controleer of de quick release assen stevig vast zitten.
 - Neem bij problemen contact op met een geautoriseerde Giant-dealer.
- Controleer het oppervlak van de verende vork op verbuigingen, vervormingen, scheuren enz.
 - Stop direct met fietsen en neem contact op met een geautoriseerde Giant-dealer als u problemen ondervindt.
- Controleer de verende vork op lekkage.
 - Stop direct met fietsen en neem contact op met een geautoriseerde Giant-dealer als u problemen ondervindt.
- Controleer de juiste instelling van de luchtdruk van de verende vork.
 - Neem bij problemen contact op met een geautoriseerde Giant-dealer.
- Controleer of alle bouten stevig zijn aangedraaid. Bezoek voor meer informatie:
 - Giant: <https://www.giant-bicycles.com/global/manuals>
 - Neem bij problemen contact op met een geautoriseerde Giant-dealer.

KENNISMAKING MET HET PRODUCT

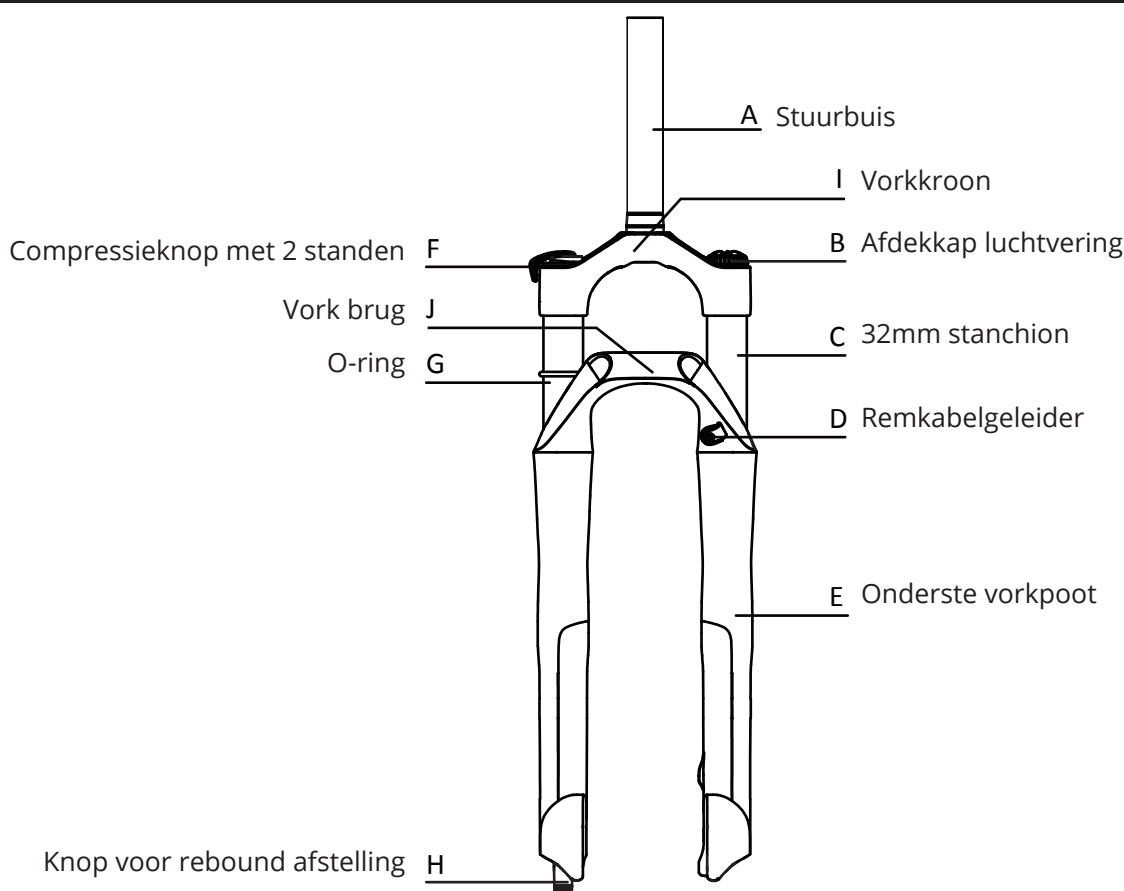

INSTALLATIE-INSTRUCTIES

WAARSCHUWING

- De verende vork moet worden geïnstalleerd door een geautoriseerde Giant-dealer conform de installatie-instructies. Onjuiste installatie is de oorzaak van het onjuist functioneren van de verende vork en kan ernstig letsel of de dood veroorzaken.
- Verbuigen, vervormen of scheuren van het oppervlak of de stuurbuis kunnen een breuk of defecten veroorzaken die ernstig letsel of de dood kunnen veroorzaken.
- Modificatie van welke soort ook van de vork maakt de garantie ONGELDIG. Alle modificaties aan de stuurbuis anders dan afzagen op de juiste lengte voor uw fiets kan een breuk of defecten veroorzaken die ernstig letsel of de dood kunnen veroorzaken.
- De vulringen van de stuurbuis moeten minder dan 30 mm van de onderkant van de stuurpen tot de bovenkant van de balhoofdbuis zitten. Meer dan 30 mm aan vulringen kunnen een breuk of defecten veroorzaken die ernstig letsel of de dood kunnen veroorzaken.
- Gebruik geen te korte stuurbuis. De afstand tussen de bovenrand van de stuurbuis en het oppervlak van de stuurpen moet 2 tot 5 mm bedragen, waarbij de hoogte van de bovenrand van de stuurbuis hoger moet zijn dan de eerste bout van de stuurpen. Een onvoldoende lange stuurbuis kan een breuk of defecten veroorzaken die ernstig letsel of de dood kunnen veroorzaken.
- Raadpleeg de handleiding van de fabrikant van de stuurpen om deze te installeren. Een onjuiste installatie kan een breuk of defecten veroorzaken die ernstig letsel of de dood kunnen veroorzaken.

INSTALLATIE VAN DE VORK

1. Selecteer de juiste verende voorvork die het beste past bij de specificaties van uw fiets en verwijder de oorspronkelijke vork.
2. Verwijder de vorkconus van de oorspronkelijke verende vork.
3. Zie de handleiding van de fabrikant van het balhoofdstel en het gereedschap voor installatie van de vorkconus om de vorkconus op de verende vork te monteren.
4. Meet de lengte van de stuurbuis van de oorspronkelijke verende vork en dupliceer de maten op de stuurbuis van de verende vork.
5. Zaag indien nodig de stuurbuis op maat met een zaaggeleider.
6. Gebruik het gereedschap voor de stermoer om deze op een diepte onder 12 tot 16 mm vanaf het einde van de stuurbuis te monteren.
7. Controleer of de balhoofdset correct in het frame van de fiets is gemonteerd.
8. Monteer de verende vork in het frame van de fiets.
9. Plaats een of meer vulringen op de stuurbuis. Let op dat de vulringen maximaal 30 mm hoog mogen zijn.
10. Monteer de stuurpen op de stuurbuis en raadpleeg voor een correcte montage de handleiding van de fabrikant van de stuurpen.
11. Draai de bout van de top cap aan tot het aanhaalmoment dat wordt aanbevolen in de handleiding van de fabrikant van de balhoofdset.
12. Draai de bouten van de stuurpen aan tot het aanhaalmoment dat wordt aanbevolen in de handleiding van de fabrikant van de stuurpen.

Als u problemen ondervindt of vragen hebt over zaken die in deze procedure worden genoemd, neem dan contact op met een geautoriseerde Giant-dealer.

INSTALLATIE AFSTANDSBEDIENING VAN LOCKOUT

Draai de bouten van de afstandsbediening aan tot het aanbevolen aanhaalmoment van 2 tot 2,5 Nm.

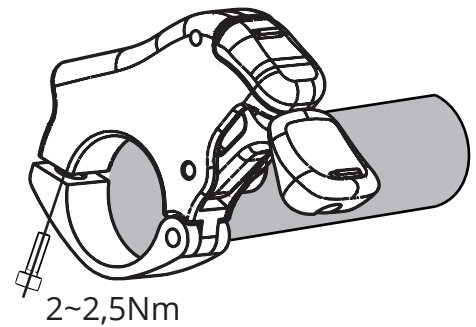

INSTALLATIE SCHIJFREM

1. Raadpleeg de handleiding van de fabrikant van de schijfrem om de remklauw op de vorkpoot te monteren.
2. Bevestig de remleiding op de Giant SXC verende vork met het meegeleverde klemmetje en draai de bout aan tot het aanbevolen draaimoment.

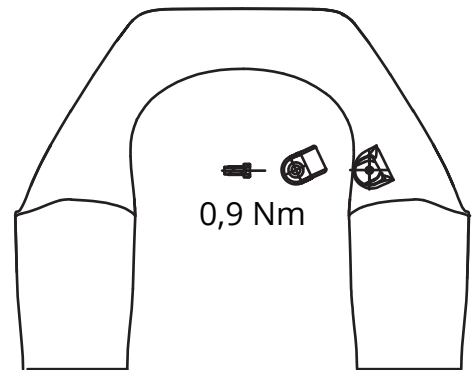

⚠ WAARSCHUWING

- We raden sterk aan om het schijfremstelsel te laten installeren door een geautoriseerde Giant-dealer conform de handleiding van de fabrikant.
- Controleer voordat u gaat rijden nogmaals de installatie van het schijfremstelsel. Onjuiste installatie kan defecten in het systeem veroorzaken en kan ernstig letsel of de dood veroorzaken.

⚠ LET OP

- De SXC verende vork is compatibel met remschijven van 160 tot 180 mm. Volg de originele specificatie van uw fiets en raadpleeg de handleiding van de fabrikant van de schijfrem voor de installatieprocedure, installeer de juiste adapter en draai de bouten aan tot het aanbevolen aanhaalmoment.
- Volg alle aanwijzingen in de handleiding van de fabrikant van de schijfrem voor een correcte installatie van het schijfremstelsel.

Installatie voorwiel

⚠ WAARSCHUWING

Giant SXC-modellen zijn voorzien van een quick release interface.

Raadpleeg uw geautoriseerde Giant-dealer om er zeker van te zijn dat u volledig begrijpt hoe u de quick release installeert voordat u gaat rijden.

Onjuiste installatie kan defecten in het wiel veroorzaken en kan ernstig letsel of de dood veroorzaken.

VOORWIEL MET QUICK RELEASE INSTALLEREN

1. Installeer de quick release in de naaf van het voorwiel. Installeer het voorwiel in de verende vork. Controleer of de rotor van het schijfremstelsel correct is uitgelijnd tussen de remblokjes van de remklauw. Als naaf en/of remschijf niet in lijn zijn, moet u het wiel niet forceren maar het verwijderen en de procedure opnieuw uitvoeren. Raadpleeg de handleiding van de fabrikant van de schijfrem voor de juiste instelling en uitlijning van de schijfrem.

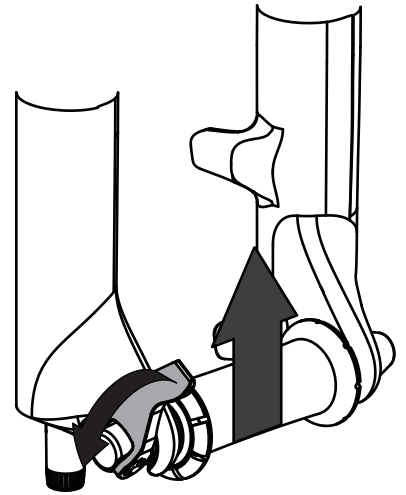

2. Met de hendel van de quick release in de open stand draait u de asmoer aan tot deze losjes het uitvaleinde raakt. Raadpleeg de handleiding van de fabrikant van het wiel om deze goed te installeren.

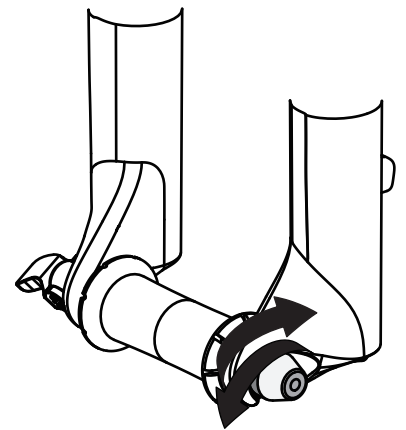

3. De hendel moet soepel en stevig sluiten. U moet deze niet forceren. De spanning is voldoende als de hendel een kleine indruk in uw hand achterlaat.

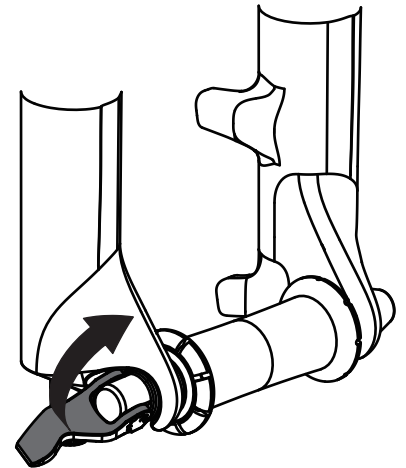

4. Als de hendel te strak of los is om te sluiten, open dan de hendel en stel de asmoer af. Herhaal dit indien nodig tot de hendel soepel en stevig sluit.

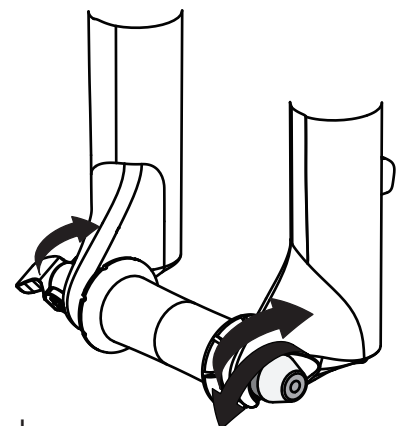

Als u niet zeker weet of de quick release strak genoeg zit, raadpleeg dan een geautoriseerde Giant-dealer.

BAND- EN WIELMAAT COMPATIBILITEIT

De Giant SXC verende vork is verkrijgbaar voor wielmaten 27,5 inch en 29 inch. Standaard 27,5 x 2,6 of standaard 29 x 2,4 banden passen in de vork. Als gevolg van de variatie tussen verschillende merken/banden moet elke bandafmeting worden gecontroleerd met de vork geheel ingedrukt en moet minimaal een ruimte van 6,0 mm tussen band en vorkkroon of brug overblijven. Controleer de oorspronkelijke configuratie van uw fiets en raadpleeg de gebruikershandleidingen van de fabrikant voor adviezen en instructies voor bandinstallatie.

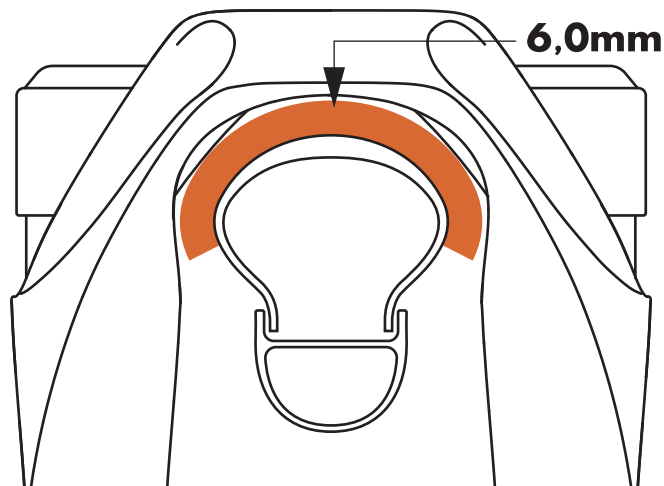

⚠ WAARSCHUWING

De vrije ruimte tussen de bovenkant van de band en de onderkant van de vorkkroon of brug op de onderste voet van de vork moet minimaal 6,0 mm zijn als de vork volledig is ingedrukt.

Onvoldoende vrije ruimte kan defecten in het wiel veroorzaken en kan ernstig letsel of de dood veroorzaken.

INSTELLING VERENDE VORK

SAG INSTELLING

Stel de juiste sag-waarde van de Giant SXC verende vork in om optimale prestaties te verkrijgen:

1. Voordat u de waarde instelt, draai de knop voor rebound demping volledig linksom tot deze stopt en zet de afstelling van de compressiesnelheid in de open stand.
2. Controleer uw gewicht met de voorgestelde luchtdrukwaarde en gebruik een shockpomp om lucht toe te voegen totdat de juiste voorgestelde waarde is bereikt.
3. Schuif de O-ring omlaag langs de stanchion, tegen de afdichting van de onderste vorkpoten.
4. Gebruik een muur, hek, boom of assistent voor ondersteuning, stap op de fiets in volledige fietsuitrusting, in natuurlijke rijkhouding met beide voeten op de pedalen en handen op het stuur.
5. Stap voorzichtig af en meet de afstand tussen de onderpoten en O-ring om de sag te bepalen.
6. Pas de luchtdruk: aan en herhaal dit tot de juiste hoeveelheid sag is bereikt.

AANBEVOLEN SAG

FORK TRAVEL (mm)	SAG (%)	SAG (mm)
80	20	16mm
100	20	20mm

INSTELLEN DRUK LUCHTVEER

	80 MM SLAG	100 MM SLAG
RIJGEWICHT kg (lbs)	LUCHTDRUK (psi)	LUCHTDRUK (psi)
<50 (<110)	60	60
50-60 (110-132)	73	70
60-70 (132-154)	83	80
70-80 (154-176)	93	90
80-90 (176-198)	103	100
90-100 (198-220)	113	108
100-110 (220-243)	122	116
110-120 (243-265)	131	124
>120 (>265)	140	132
MAX LIMIET RIJGEWICHT	136kg (299lbs)	136kg (299lbs)
MAX. LUCHTDRUK	140	140

WAARSCHUWING

Overschrijd de maximale capaciteit die wordt aangegeven in de tabel NIET.

LOCK OUT AFSTELLING

2 standen voor de compressiemodus van de SXC verende vork zijn instelbaar: Open en lock-out.

De open stand maakt een volledige compressie mogelijk voor afdalingen op meer technisch terrein tijdens een trail.

De lock-out stand biedt een progressief stevigere demping voor rijden over vlak/glooiend terrein of tijdens een beklimming.

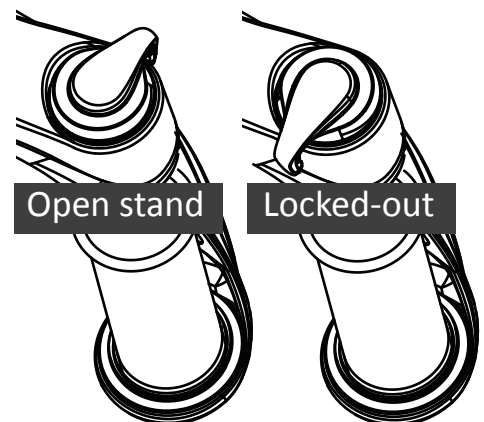

REBOUND AFSTELLING

Rebound bepaalt de snelheid van het terugveren van de verende vork als de vork tijdens de rit inveert. Stel de reboundsnelheid van de Giant SXC verende vork aan op uw favoriete rijstijl.

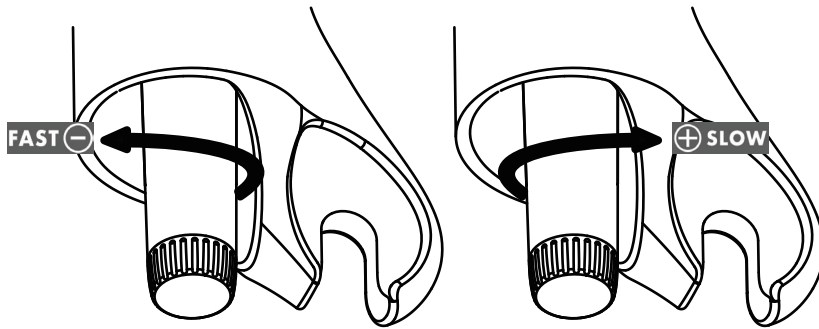

Het instelbereik loopt van de langzaamste stand waarbij de rebound afstelknop geheel naar rechts is gedraaid tot de snelste stand waarbij de rebound afstelknop geheel naar links is gedraaid.

GEBRUIK VAN DE AFSTANDSBEDIENING

Sommige Giant SXC-modellen zijn voorzien van een op het stuur gemonteerde afstandsbediening met twee standen (open/locked-out). Als de hendel omlaag wordt geklikt, wordt de vork vergrendeld. Als hij omhoog wordt geklikt, door de ontgrendelingsknop in te drukken, gaat de vork naar de open stand.

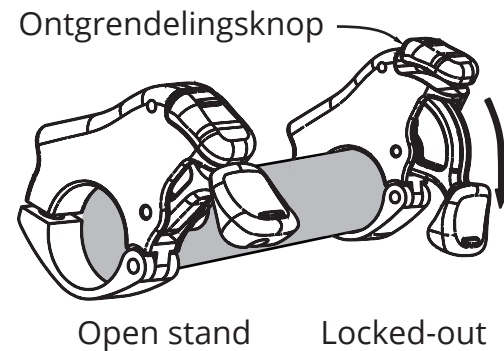

Service en onderhoud

Onderhoudsinterval	Actie
Voordat u gaat rijden	Controleer vork, fiets en alle onderdelen op slijtage en schade.
Na elke rit	Reinig de stanchions en de afdichtingen
Na 50 uur rijden	Onderhoud onderpoten vork
Na 200 uur rijden of 1 jaar	Onderhoud luchtveer en demper

⚠ WAARSCHUWING

- Gebruik GEEN hogedrukreiniger om de verende vork te reinigen omdat dat schade kan veroorzaken aan de afdichtingen.
- De vork niet demonteren of wijzigen. Dit maakt de garantie ONGELDIG.
- Alle onderhoud aan de vork moet worden verricht door een geautoriseerde Giant-dealer of servicecentrum.
- De Giant SXC verende vork moet worden opgeslagen en gebruikt bij een temperatuur tussen -30°C en 80°C.

Als u problemen ondervindt met de verende vork kunt u altijd direct contact opnemen met een geautoriseerde Giant-dealer.

GIANT BEPERKTE GARANTIE

GiANT garandeert de SXC verende vork gedurende een periode van twee (2) jaar vanaf de datum van aankoop.

Deze garantie geldt alleen voor de oorspronkelijke eigenaar, en als de vork nieuw is aangeschaft van een geautoriseerde dealer en gemonteerd door die dealer op het moment van aankoop.

BEPERKTE REMEDIE

Tenzij anderzijds vermeld, is de enige remedie in het kader van de bovenstaande garantie, of iedere impliciete garantie, beperkt tot de vervanging van defecte onderdelen met onderdelen van gelijke of hogere waarde, naar goeddunken van GiANT. Deze garantie geldt vanaf de aankoopdatum, is enkel van toepassing op de oorspronkelijke eigenaar en ze is niet overdraagbaar. GiANT kan in geen geval verantwoordelijk worden gehouden voor eventuele directe, incidentele of gevolgschade, inclusief, zonder beperking, schadevergoeding voor persoonlijke letsels, schade aan eigendom, economische verliezen, al of niet op basis van een contract, garantie, nalatigheid, productaansprakelijkheid, of iedere andere theorie.

UITSLUITINGEN

De bovenstaande garantie, of iedere impliciete garantie biedt geen dekking voor:

- Normale slijtage van onderdelen in situaties waar er geen montage- of materiële defecten zijn.
- Verbruiksonderdelen waaronder bouten, moeren, doppen, cartridge, reboundknop, O/X-ring, steekas, snelkoppeling en zuigerzet.
- Producten onderhouden door anderen dan een geautoriseerde GiANT-dealer.
- Wijzigingen aan het product van de oorspronkelijke conditie.
- Gebruik van dit product voor abnormale of extreme rijcondities, wedstrijden, commerciële activiteiten en/of voor andere doelen dan waarvoor dit product is ontworpen.
- Schade veroorzaakt door het niet naleven van de handleiding.
- Schade aan verf, afwerking en decals als gevolg van normale slijtage of door deelname aan wedstrijden, springen, downhill/freeride en/of training voor zulke activiteiten of evenementen of als gevolg van blootstelling van het product aan, of het product gebruiken onder, zware omstandigheden of klimaten.
- Arbeidskosten voor vervanging of wisseling van onderdelen.

Behalve wat wordt voorzien door deze garantie en onderhevig aan alle bijkomende garanties zijn GiANT en haar werknemers en agenten niet aansprakelijk voor eventueel verlies of schade van welke aard dan ook (inclusief incidentele en gevolgschade of schade veroorzaakt door nalatigheid of wanprestatie) als resultaat van of met betrekking tot een GiANT-product.

GiANT biedt geen andere garanties, expliciet of impliciet. Alle impliciete garanties, inclusief de garanties van verhandelbaarheid en geschiktheid voor een specifiek doeleinde, zijn beperkt tot de tijdsduur vermeld in de bovenstaande expliciete garanties.

Elke claim in het kader van deze garantie moet via een bevoegde GiANT-dealer of -distributeur worden uitgevoerd. De aankoop bon of ander bewijs van de aankoopdatum is vereist voor een garantiereclaim kan worden verwerkt.

Claims die worden ingediend buiten het land van aankoop kunnen onderhevig zijn aan tarieven en bijkomende beperkingen. Garantieduur en details kunnen variëren naargelang het land. Deze garantie biedt u specifieke wettelijke rechten en u kunt ook genieten van andere rechten die variëren naargelang de locatie. **DEZE GARANTIE WIJZIGT UW WETTELIJKE RECHTEN OP GEEN ENKELE WIJZE.**