

🔌 E-BIKE MANUAL

GETTING STARTED

V 8.2



www.giant-bicycles.com/global/manuals



www.liv-cycling.com/global/manuals



www.momentum-biking.com/global/manuals

목차

1 서문.....	2
2 안전성.....	4
3 자전거 사용.....	7
3.1 EnergyPak.....	7
3.1.1 최초 사용.....	7
3.1.2 EnergyPak Smart Integrated.....	7
3.1.3 EnergyPak Smart Compact.....	9
3.1.4 EnergyPak Smart 250.....	10
3.1.5 EnergyPak 측면 해제.....	10
3.1.6 EnergyPak 캐리어.....	11
3.2 충전기.....	12
3.2.1 스마트 충전기.....	13
3.2.2 Smart Charger Compact.....	15
3.2.3 고속 충전기.....	16
3.2.4 충전.....	17
3.2.5 충전 시간.....	20
3.3 제어 기능.....	21
3.3.1 RideControl Ergo.....	21
3.3.2 RideControl Ergo 2.....	25
3.3.3 RideControl Ergo 3.....	29
3.3.4 RideControl Dash.....	32
3.3.5 RideControl GO.....	37
3.3.6 RideDash EVO.....	41
3.3.7 STI 레버.....	45
3.4 키.....	45
3.5 주행 거리.....	46
4 운송 및 보관.....	47
5 유지보수.....	49
6 폐기.....	51
7 법적 문서.....	52
7.1 보증.....	52
7.2 제외 사항.....	53
7.3 적합성.....	53
7.4 면책 조항.....	53

1 서문

환영합니다

자이언트와 리브의 전기자전거를 구매해 주셔서 감사합니다. 잠시 후면 페달을 밟는 즐거움이 시작됩니다!

이 설명서 사용법

이 설명서는 구입하신 새 전기자전거를 간략히 소개하기 위한 것입니다. 이 설명서에는 기본적인 안전 정보가 들어 있으며, 전기자전거의 주요 구성품과 기능 일부에 대한 설명이 먼저 나옵니다. 전기자전거를 사용하기 전에 웹사이트의 지원 부분을 방문하여 광범위한 정보를 보고 다운로드하시기 바랍니다. 전기자전거에 관한 특정 정보 외에 자전거 소유자 설명서에 나오는 전체 내용도 읽어보시기 바랍니다.

그림

이 문서에 나타난 그림은 특정 E-bike 모델의 정확한 구성과 세부사항에서 다를 수 있습니다. 그림은 지침 및 설명 목적만을 위한 일반적인 참조입니다.

이 설명서에 사용된 기호



경고: 누구든 안전 지침을 준수하지 않으면 사망, 심각한 신체적 상해 및/또는 심한 재료 손상을 일으킬 수 있는 상황에 대해 경고합니다.



주의사항: 안전 지침을 따르지 않을 경우 부상을 입거나 자재가 손상될 수 있는 상황에 대해 경고합니다.



알림: 문제를 피하기 위한 중요한 정보를 제공합니다.



정보: 추가 정보를 제공합니다.

정보 자료 및 다운로드

GIANT: <https://www.giant-bicycles.com/global/manuals>



LIV: <https://www.liv-cycling.com/global/manuals>



MOMENTUM: <https://www.momentum-biking.com/global/manuals>



기타 자전거 부품 및 보증에 관한 내용은 일반 자전거 소유자 설명서를 참조하십시오.

서비스 및 지원

이 설명서는 정비, 유지보수 또는 수리에 대한 광범위한 자료를 참고해 작성되지 않았습니다. 정비 및 기술 지원에 대해서는 대리점에 문의하십시오.

2 안전성

안전한 자전거 사용

개방 도로에서 전기자전거를 타기 전에 전기 페달을 지원하는 자전거를 타는 등 안전한 지역에서 자전거를 타면서 자전거에 익숙해지십시오. 자전거의 모든 설정을 사용해 보고 숙지해야 합니다.



경고:

- 어떠한 상황에서도 즉시 반응할 수 있도록 자전거를 탈 때 핸들의 그립을 양손으로 잡고 브레이크 레버가 사용 범위에 있도록 하십시오. 그렇게 하지 않으면 자전거의 제어 능력을 상실할 수 있습니다.
- 자전거를 타기 전에 자전거의 기술적 상태와 조종 및 제동 같은 기본 기능을 모두 점검하십시오.
- 배터리가 제대로 장착되고 잠겨 있는지 확인하십시오.
- 모든 패스너가 제대로 조여졌는지 확인합니다.
- 주행 중에 문제가 생길 수 있는 마모 또는 손상 부품이 없는지 확인합니다.

배터리와 충전기

배터리와 충전기를 취급할 때는 다음 사항에 유의하십시오.



경고:

- 어린이나 애완동물이 배터리에 접근하지 못하게 하십시오.
- 배터리 및 충전기는 물과 불꽃 등에 노출시키지 마십시오.
- 배터리와 충전기를 떨어뜨리거나 큰 충격을 가하면 안 됩니다.
- 배터리는 전기자전거와 함께 제공된 충전기나 공인 대리점에서 제공하는 예비/교체용 충전기만 사용하여 충전해야 합니다.
- 배터리 및 충전기를 다른 목적으로 사용하지 마십시오.
- 배터리 단자를 분리해서는 절대 안 됩니다.
- 충전 중인 배터리 및 충전기를 덮거나 그 위에 물건을 올려 놓지 마십시오.
- 충전 중인 배터리와 충전기를 방치하지 마십시오.
- 이상한 냄새나 연기가 발생하면 충전기와 배터리를 즉시 분리하십시오.
- 드물지만 배터리에서 불이 날 수 있습니다. 물로 불을 꺼서는 절대 안 됩니다. 불을 많은 양의 모래로 덮고 즉시 응급 서비스로 전화하십시오.



주의사항: 충전 중에는 배터리 및 충전기와의 접촉을 피하십시오. 충전 중에 충전기가 뜨거워질 수 있습니다.



알림: 배터리가 사용 수명이 다한 경우에는 유해 폐기물로 처리해야 합니다. 일반 가정용 쓰레기로 버리면 안 됩니다. 대리점으로 배터리 폐기 방법을 문의하십시오.

짐받이



경고: 항상 짐받이에 장착된 화물 또는 아동 시트 기능은 제조업체의 지침에 따라 단단히 고정되어야 하고, 휠에 걸릴 수 있는 느슨한 끈이나 다른 품목이 없도록 하십시오.



주의사항:

- 짐은 짐받이에만 안전하게 실을 수 있습니다. 자전거의 다른 부품에 짐을 부착하지 마십시오.
- 짐받이가 울러지면 자전거가 (특히 운전 및 제동과 관련하여) 다르게 동작할 수 있습니다.
- EnergyPak을 포함한 후면 캐리어의 최대 하중: 22kg.



알림:

- 짐받이에 짐을 실을 때 걸리지 않도록 반사경 및 램프의 위치를 확인하고 조정하는 것이 좋습니다.
- 일부 자전거에는 배터리 홀더와 짐받이가 부착되어 있습니다. 배터리 및/또는 홀더에 손상을 주지 않도록 짐을 단단히 고정해야 합니다.



정보: 짐받이의 양쪽에 짐이 고르게 분산되도록 하는 것이 좋습니다.



주의사항:

- 항상 아동 시트 제조업체의 설치, 사용 및 안전 지침을 따르십시오. (타사) 아동 시트를 부착하기 위해 E-bike의 원래 부품을 개조하지 마십시오.
- 이 사용자 설명서의 다른 부분에 명시된 E-bike의 캐리어 하중 용량 및/또는 총 허용 하중량을 초과하지 마십시오.
- 아동 시트를 사용하면 추가 하중 능력과 E-bike의 전기 및/또는 기계 부품의 추가 마모를 유발할 수 있습니다.
- 아동 시트를 사용하고 자전거에 새들 하부의 코일 스프링이 노출된 새들이 장착된 경우, 아동의 손가락이 코일 스프링에 끼여 다칠 수 있는 큰 위험이 있습니다. 아동의 손가락이 끼이지 않도록 하려면 적절한 조치를 취하십시오.
- 사용하기 전에 캐리어와 함께 제공된 설명서를 참조하거나 설치 지침, 최대 하중, 토크 사양, 부품 사양, 최대 호환 가능한 휠 크기, 트레일러 및 아동 시트 호환성에 대해서는 해당 지역의 대리점에 문의하십시오.
- 제조업체, 수입업체 또는 대리점의 이름 및 주소, 상표, 모델 및 생산 배치 번호 또는 참조에 대한 자세한 내용은 캐리어의 설명서 및/또는 캐리어 자체를 확인하십시오.

3 자전거 사용

3.1 EnergyPak

EnergyPak은 전기자전거 시스템에 전력을 공급하는 충전식 배터리입니다. EnergyPak마다 형태, 크기, 에너지 용량 및 호환성이 다릅니다. 전기자전거 모델에 따라 전기자전거에 장착되는 위치가 다를 수 있습니다. 전기자전거와 함께 제공된 정품 충전기로 EnergyPak을 충전해야 합니다.



알림:

- 일부 EnergyPak 유형이나 버전은 이 설명서에 표시되지 않을 수 있습니다. 웹 사이트의 지원 부분에서 EnergyPaks에 관해 자세히 볼 수 있습니다.
- 각 EnergyPak의 정확한 기술 사양 및 기타 상세 정보는 EnergyPak 라벨에서 확인할 수 있습니다.

3.1.1 최초 사용

- EnergyPak의 각 시스템은 비활성 상태로 출고됩니다.
- 활성화하기 전까지는 EnergyPak이 작동하지 않습니다.
- 충전기로 충전하여 EnergyPak을 활성화할 수 있습니다.
- EnergyPak을 처음 사용할 때는 완전히 충전하여 사용하는 것이 좋습니다.
- 새 EnergyPak을 처음 사용할 때 최대 성능에 도달하지 않을 수도 있습니다.
- EnergyPak 성능은 방전(자전거 타기를 통해)과 충전을 몇 번 반복한 후에 안정됩니다.

3.1.2 EnergyPak Smart Integrated

설명

- A. EnergyPak
- B. 충전 소켓
- C. 에너지 수준 표시기

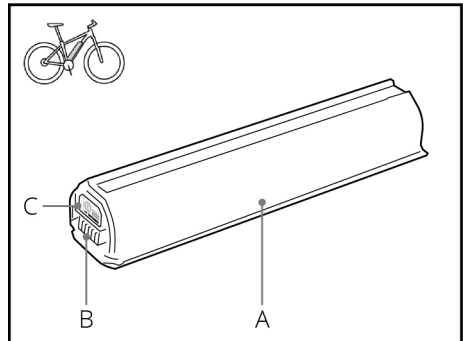



알림: 항상 EnergyPak을 분리하기 전에 먼저 전원을 끄십시오.

EnergyPak 분리(키 잠금 유형):

- 배터리를 프레임에 고정하여 잠금 해제 시 낙하하지 않도록 합니다.
- 키를 넣어 EnergyPak을 잠금 해제합니다 EnergyPak이 약간 돌출됩니다.
- - 상단 장착용 통합 배터리에만 해당: EnergyPak을 들어 빼냅니다.
- 낙하 보호 레버를 눌러 EnergyPak의 잠금을 완전히 해제합니다.
- 자전거에서 배터리를 분리합니다.

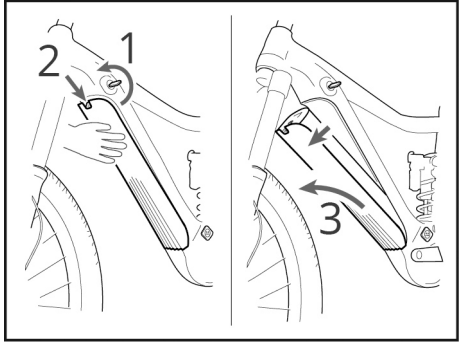

EnergyPak 분리(Torx 잠금 유형):

- 배터리를 프레임에 고정하여 잠금 해제 시 낙하하지 않도록 합니다.
- 크기 25 Torx 공구를 넣고 시계 반대 방향으로 돌려 EnergyPak을 분리합니다(나사가 계속 돌기 때문에 빠져 나오지 않습니다).
- 낙하 보호 레버를 눌러 EnergyPak의 잠금을 완전히 해제합니다.
- 자전거에서 배터리를 분리합니다.

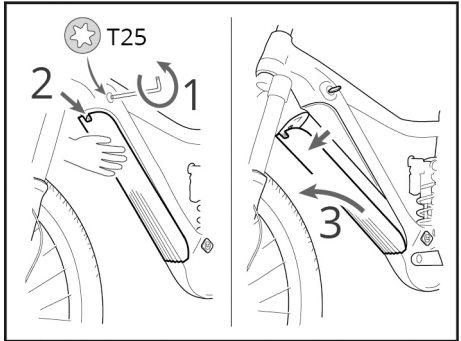

EnergyPak 설치

- EnergyPak을 설치하려면 제거 절차를 역순으로 진행합니다.
- 커넥터 슬롯이 하단에서 올바르게 정렬되었는지 확인합니다.
- EnergyPak의 상단을 눌러 EnergyPak이 제대로 고정되었는지 확인합니다(그렇게 하는 동안 '찰칵' 소리가 들릴 수 있습니다).
- 키를 당겨 빼냅니다.

3.1.3 EnergyPak Smart Compact

설명

- A. EnergyPak
- B. 충전 소켓
- C. 에너지 수준 표시기

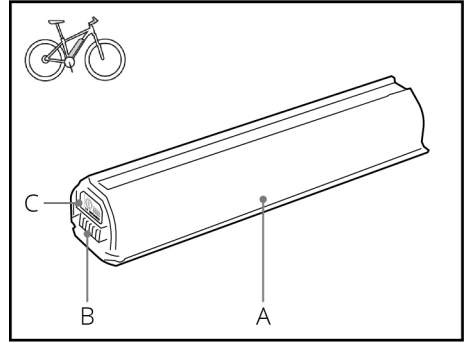

설치 및 제거



알림: 항상 EnergyPak을 분리하기 전에 먼저 전원을 끄십시오.

EnergyPak 분리:

- 배터리를 프레임에 고정하여 잠금 해제 시 낙하하지 않도록 합니다.
- 키를 넣어 EnergyPak을 잠금 해제합니다. EnergyPak이 약간 돌출됩니다.
- 자전거에서 배터리를 분리합니다.

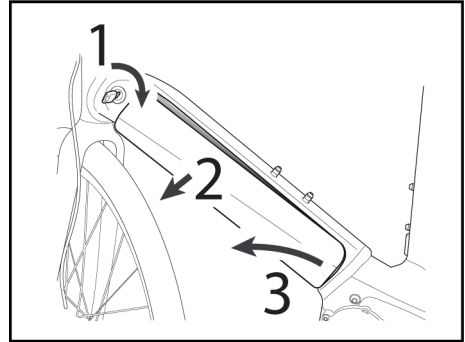

EnergyPak 설치

- EnergyPak을 설치하려면 제거 절차를 역순으로 진행합니다.
- 커넥터 슬롯이 하단에서 올바르게 정렬되었는지 확인합니다.
- EnergyPak의 상단을 눌러 EnergyPak이 제대로 고정되었는지 확인합니다(그렇게 하는 동안 '찰칵' 소리가 들릴 수 있습니다).
- 키를 빼냅니다.

3.1.4 EnergyPak Smart 250

설명

A. EnergyPak

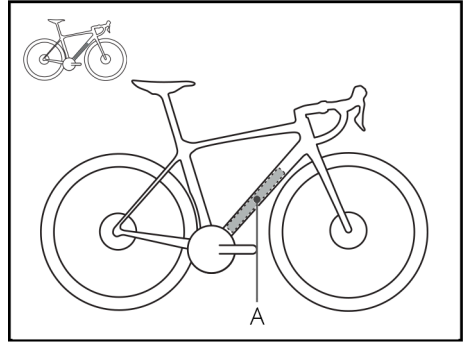

알림: EnergyPak Smart 250은 공인 정비사만 제거하고 설치할 수 있습니다.

3.1.5 EnergyPak 측면 해제

설명

- A. EnergyPak
- B. 충전 소켓
- C. 에너지 수준 표시기

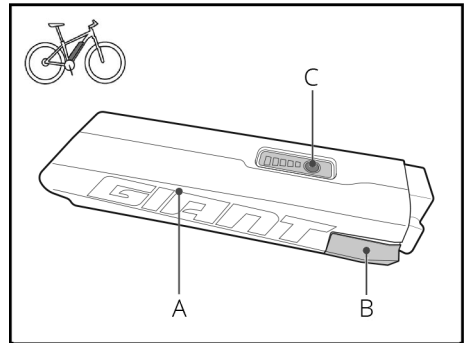

설치 및 제거



알림: 항상 EnergyPak을 분리하기 전에 먼저 전원을 끄십시오.

EnergyPak 분리:

- 배터리를 프레임에 고정하여 잠금 해제 시 낙하하지 않도록 합니다.
- 키를 넣어 EnergyPak 잠금을 해제합니다.
- EnergyPak 상단을 앞으로 당깁니다.
- EnergyPak을 들어 자전거에서 분리합니다.

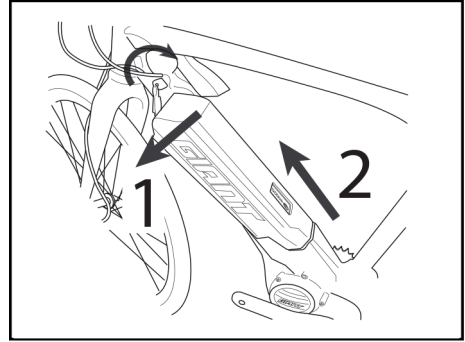

EnergyPak 설치:

- EnergyPak을 설치하려면 제거 절차를 역순으로 진행합니다.
- 커넥터 슬롯이 하단에서 올바르게 정렬되었는지 확인합니다.
- EnergyPak의 상단을 눌러 EnergyPak이 제대로 고정되었는지 확인합니다(그렇게 하는 동안 '찰칵' 소리가 들릴 수 있습니다).
- 키를 당겨 빼냅니다.

3.1.6 EnergyPak 캐리어

설명

- A. EnergyPak
- B. 충전 소켓
- C. 에너지 수준 표시기

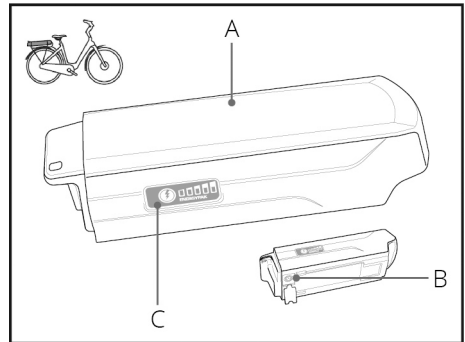

설치 및 제거



알림: 항상 EnergyPak을 분리하기 전에 먼저 전원을 끄십시오.

EnergyPak 분리:

- 키를 넣어 EnergyPak 잠금을 해제합니다
- 그립을 잡고 EnergyPak을 뒤로 당깁니다.
- EnergyPak을 밀어 빼냅니다.

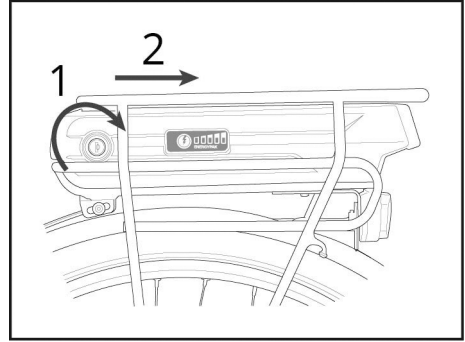

EnergyPak 설치:

- EnergyPak을 설치하려면 제거 절차를 역순으로 진행합니다.
- 슬롯이 하단에서 올바르게 정렬되었는지 확인합니다.
- EnergyPak을 앞으로 누르고 EnergyPak이 제대로 고정되었는지 확인합니다(이때 '찰칵' 소리가 들릴 수 있습니다).
- 키를 당겨 빼냅니다.

3.2 충전기



주의사항:

- 전자자전거에 포함되어 있거나 공인 대리점에서 제공하는 충전기만 사용하십시오.



알림:

- 일부 충전기 유형이나 버전은 이 설명서에 표시되지 않을 수 있습니다. 웹사이트의 지원 부분에서 충전기에 대해 자세히 볼 수 있습니다.
- 정확한 기술 사양 및 기타 상세 정보는 충전기 라벨에서 확인할 수 있습니다.

3.2.1 스마트 충전기

설명

- A. AC 소켓
- B. 충전기
- C. 버튼/LED
- D. LED
- E. 충전 소켓
- F. 어댑터 케이블

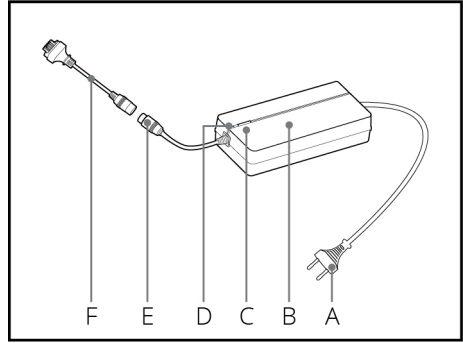

LED 설명

- A. LED
- B. 버튼/LED

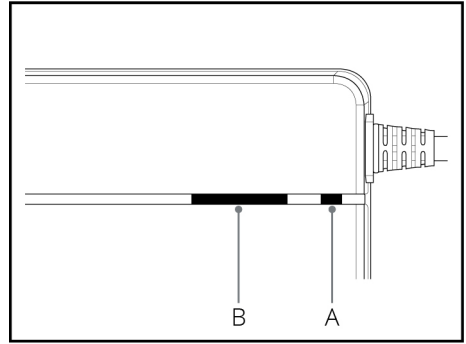

LED/버튼	색상	동작	상태
A	적색 > 녹색 >	순서	자체 테스트(부팅) 전원 켜기
B	녹색 > 적색 > 꺼짐		
A	적색	켜짐	배터리 연결 안 됨
A	녹색	깜박임(0.5초 간격)	충전 활성화
A	녹색	깜박임(1.0초 간격)	배터리 온도 시간 초과
A	녹색	켜짐	충전 완료
A	적색	깜박임(0.5~1.5초 패턴)	충전 문제
B	N/A	누름 버튼	저장 충전(60%) 모드 활성화
B	황색	켜짐	60% 충전 모드 활성화

3.2.2 Smart Charger Compact

설명

- A. AC 소켓
- B. 충전기
- C. 버튼
- D. LED
- E. 충전 소켓
- F. 어댑터 케이블

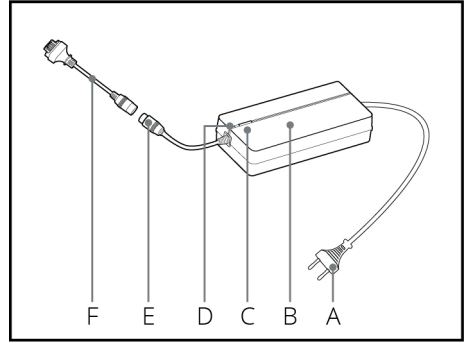

LED 설명

- A. LED
- B. 버튼

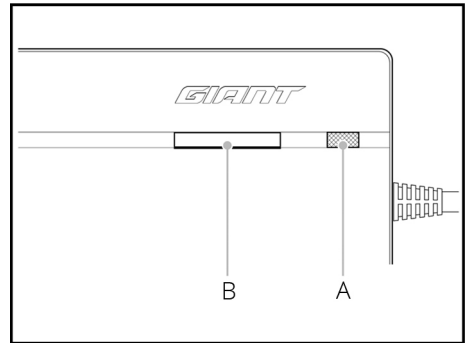

모드	LED/버튼	색상	동작	상태
전부	A	적색 > 녹색 >	순서	자체 테스트(부팅) 전원 켜기
전부	A	적색	켜짐	배터리 연결 안 됨
일반 충전(100%)	A	녹색	깜박임(0.5초 간격)	충전 활성화
일반 충전(100%)	A	녹색	깜박임(1.0초 간격)	배터리 온도 시간 초과
일반 충전(100%)	A	녹색	켜짐	충전 완료
	B		누름 버튼	저장 충전(60%) 모드 활성화
저장 충전(60%)	A	황색	깜박임(0.5초 간격)	충전 활성화
저장 충전(60%)	A	황색	깜박임(1.0초 간격)	배터리 온도 시간 초과
저장 충전(60%)	A	황색	켜짐	충전 완료
전부	A	적색	깜박임(0.5~1.5초 패턴)	충전 문제

3.2.3 고속 충전기

설명

- A. AC 소켓
- B. 충전기
- C. LED
- D. 충전 소켓

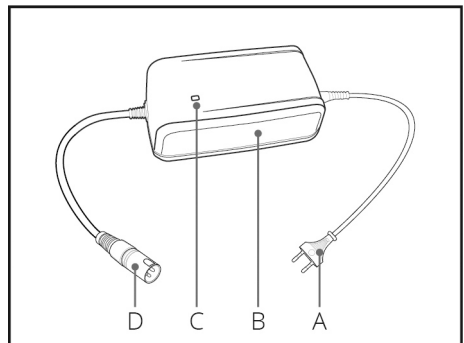

LED 설명

A. LED

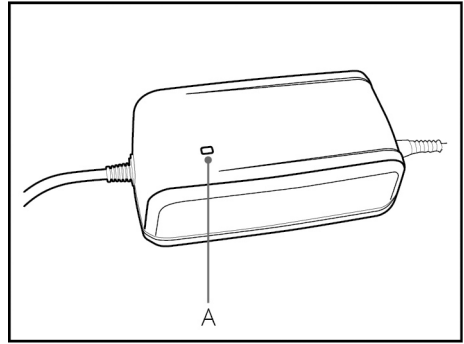

LED	색상	동작	상태
A	적색	켜짐	충전 활성화
A	적색	깜박임	충전 문제
A	녹색	켜짐	배터리 방전 / 배터리 최대 충전

3.2.4 충전



주의사항:

- 항상 연결하기 전에 모든 커넥터를 적절하게 배열하도록 주의를 기울이십시오.
- 상온($\pm 20^{\circ}\text{C}/68^{\circ}\text{F}$)에서 EnergyPak 배터리를 충전하십시오.
- 0°C 이하 또는 40°C 이상($32^{\circ}\text{F}\sim 104^{\circ}\text{F}$)에서 충전하면 충분히 충전되지 않고 배터리 수명 주기에 부정적인 영향을 줄 수 있습니다.
- 자전거의 EnergyPak을 충전할 때는 자전거가 움직이지 않게 세워둔 상태로 진행해야 합니다.
- 충전기가 자전거에 연결되어 있을 때는 자전거에 앉거나, 자전거를 옮기거나, 크랭크를 돌리지 마십시오.

EnergyPak 충전

자전거에 EnergyPak이 장착된 상태.

충전 시작:

- 충전기를 EnergyPak의 충전포트에 연결합니다.
- 충전기를 AC 콘센트에 연결합니다.
- 충전이 시작됩니다.

충전 정지:

- AC 콘센트에서 충전기를 분리합니다.
- EnergyPak에서 충전기를 분리합니다.

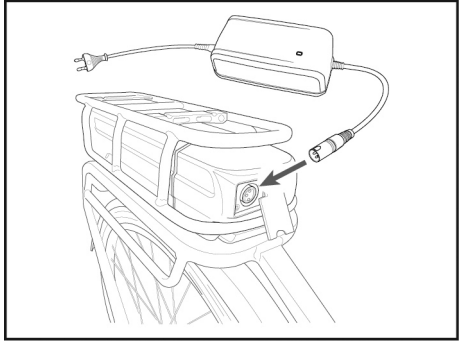
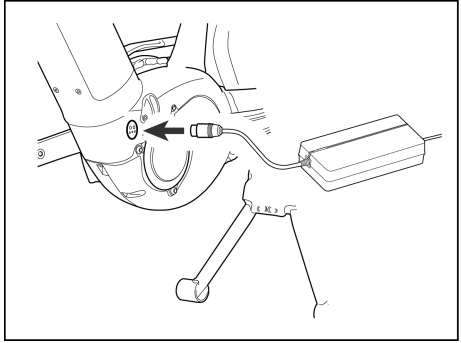

자전거에서 EnergyPak이 분리된 상태.

충전 시작:

- 자전거에서 EnergyPak을 분리합니다.
- 충전기를 EnergyPak의 충전포트에 연결합니다.
- 충전기를 AC 콘센트에 연결합니다.
- 충전이 시작됩니다.

충전 정지:

- AC 콘센트에서 충전기를 분리합니다.
- EnergyPak에서 충전기를 분리합니다.
- EnergyPak을 다시 자전거에 장착합니다.

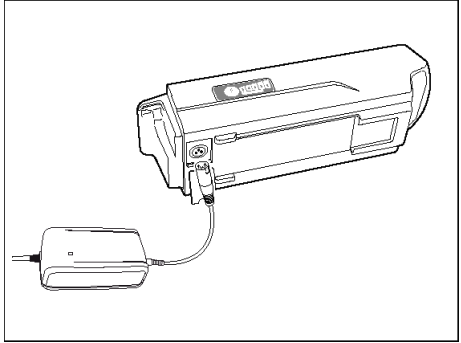
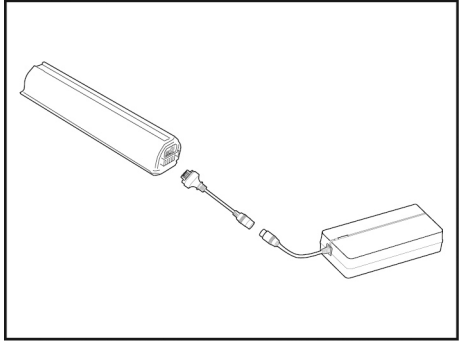

정보:

- 충전기의 LED에 진행률 상태가 표시됩니다
- EnergyPak의 LED 표시기에 현재 에너지 레벨이 표시됩니다.
- 언제든지 충전을 정지/중단할 수 있습니다.



알림: EnergyPak이 완전히 충전되면 EnergyPak과 AC 콘센트에서 충전기를 분리합니다.

3.2.5 충전 시간

급속 충전기(4A) 시간표(110V/200~240V)

EnergyPak 용량	300Wh		400Wh		500Wh	
	110V	200~240V	110V	200~240V	110V	200~240V
80% 충전	2시간 20분	1시간 45분	3시간	2시간	3시간 40분	2시간 45분
100% 충전	4시간 40분	3시간 30분	6시간	4시간 30분	7시간 20분	5시간

Smart 충전기(4A) 시간표(110~240V)

EnergyPak 유 형	Smart 250	Smart Compact		Smart Integrated				Plus
		375Wh	500Wh	400Wh	500Wh	625Wh	750Wh	
용량	250Wh	375Wh	500Wh	400Wh	500Wh	625Wh	750Wh	250Wh
60% 충전	1시간 20분	1시간 20분	2시간	1시간 50분	2시간	2시간 30분	2시간 50분	1시간 20분
80% 충전	2시간	1시간 50분	2시간 50분	2시간 30분	2시간 50분	3시간 30분	3시간 50분	2시간
100% 충전	3시간 30분	3시간 40분	5시간 10분	3시간 55분	5시간 10분	5시간 50분	6시간 40분	3시간 30분

Smart 충전기(6A) 시간표(110~240V)

EnergyPak 유 형	Smart 250	Smart Compact		Smart Integrated				Plus
		375Wh	500Wh	400Wh	500Wh	625Wh	750Wh	
용량	250Wh	375Wh	500Wh	400Wh	500Wh	625Wh	750Wh	250Wh
60% 충전	1시간 20분	1시간 5분	1시간 30분	1시간 20분	1시간 30분	1시간 50분	2시간 10분	1시간 20분
80% 충전	2시간	1시간 35분	2시간 10분	2시간	2시간 10분	2시간 35분	2시간 55분	2시간
100% 충전	3시간 30분	3시간 20분	4시간 10분	3시간 30분	4시간 10분	4시간 40분	5시간 10분	3시간 30분

3.3 제어 기능

3.3.1 RideControl Ergo

RideControl Ergo는 인체공학적 배치로 전원 켜고 끄기, 보조 단계, 스마트 보조, 보행 보조를 포함해서 쉽게 제어할 수 있습니다. 밝은 LED 표시등 또는 RideDash EVO와 같은 화면에서 시각적 피드백이 제공됩니다. 스마트폰의 RideControl 앱을 E-bike와 연결하여 훨씬 더 많은 가능성을 추가하십시오. 이러한 가능성은 업데이트로 확장되고 향상되고 있습니다.

- A. 보행 보조
- B. 보조 단계 다운
- C. 보조 단계 업
- D. 전원 켜기/끄기
- E. 조명/정보
- F. 동력 보조 표시기(5개의 LED)
- G. 조명 표시기(흰색)/오류 표시기(빨간색)
- H. 배터리 잔량 표시기(5개의 LED)

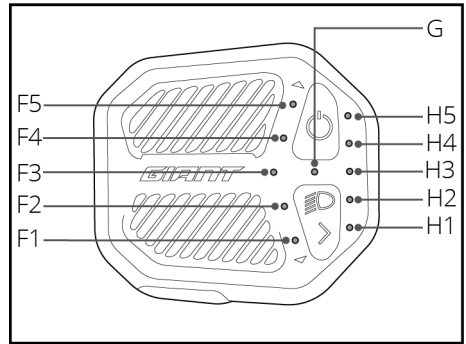
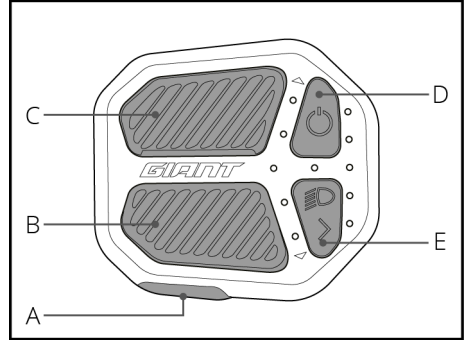

전원 켜기 및 끄기

- 시스템 전원을 켜려면 '전원 켜기/끄기' 버튼(D)을 누릅니다.
- 시스템 전원을 끄려면 1.5초 이상 '전원 켜기/끄기' 버튼(E)을 눌렀다 뺍니다.
- 조명 표시기 LED(J)가 3번 깜박이며, 자전거 전원이 꺼지고 있음을 나타냅니다.

동력 보조

스마트 보조(자동):

SyncDrive 모터가 자동으로 상황에 맞게 전력 출력을 적응시켜 승차감과 주행 거리를 최적화합니다.

- '보조 수준 업' 버튼(C) 또는 '보조 수준 다운' 버튼(B)을 2초간 누르면 스마트 보조를 활성화합니다.
- 스마트 보조가 활성화되면 동력 보조 표시 LED(F3)가 켜집니다.
- RideDash가 연결되면 스마트 보조 수준이 화면에 'AUTO'로 나타납니다.
- '보조 수준 업'(C) 또는 '보조 수준 다운' 버튼(B)을 눌러 매뉴얼 보조 단계 선택으로 돌아갑니다.



정보: 스마트 보조 모드는 일부 모델에서 제공되지 않습니다.

보조 수준 1~5:

동력 보조 수준을 수동으로 선택합니다.

- '보조 단계 업'(C) 또는 '보조 단계 다운' 버튼(B)으로 지원 단계를 변경합니다.
- 동력 보조 표시기 LED(F1~F5)는 선택된 단계를 나타냅니다.
 - F1은 가장 낮은 동력 보조 단계이지만 가장 높은 거리 범위(ECO 단계)를 나타냅니다.
 - F5는 가장 높은 동력 보조 단계이지만 가장 높은 에너지 소비(전원 단계)를 나타냅니다.

보조 끄기:

동력 보조는 없지만 표시/자전거 컴퓨터와 조명 기능을 사용하여 주행하는 경우.

- 모든 동력 보조 표시기 LED(I)가 꺼질 때까지 '동력 보조 다운' 버튼(B)을 누릅니다.
- 모터 보조가 꺼집니다.
- 다른 모든 시스템은 계속 사용할 수 있습니다.

보행 보조

보행 보조 기능은 자전거와 함께 걸을 때 도움이 됩니다. 최대 6km/h(4mph)의 속도로 작동합니다. 보행 보조는 가장 낮은 기어, 즉 전방의 체인 링이 가장 작고 후방의 스포로킷이 가장 클 때 가장 강력하게 작동합니다.



정보: 일부 국가에서는 현지 규정으로 보행 보조 기능을 사용할 수 없습니다.

- '보행 보조' 버튼(A)을 눌러 보행 보조를 대기 상태로 설정합니다.
- 동력 보조 표시기 LED(F)가 앞뒤 순서로 켜집니다.
- '보조 단계 업' 버튼(C)을 3초간 누르면 보행 보조가 활성화됩니다.

- '보조 단계 업' 버튼(C)에서 손을 떼어 중단하거나 일시 중지합니다. 다시 실행하려면 3초 내에 다시 누르십시오.
- 다른 아무 버튼이나 누르면 즉시 일반 주행 모드로 돌아옵니다.



정보: '보행 보조' 버튼을 누른 후 3초 이내에 다른 행동이 없으면 시스템은 일반 주행 모드로 돌아갑니다.

조명

- '조명/정보' 버튼(E)을 2초간 눌러 자전거의 조명을 켜거나 끕니다.
- 조명 표시기(G)는 조명이 켜지면 불이 들어옵니다.
- S-Pedelecs(고속 E-bikes)에서는 자전거 조명을 끌 수 없습니다. '조명/정보' 버튼(E)으로 하향 빔과 상향 빔으로 전환할 수 있습니다.
- 자전거 조명을 켜면 RideDash EVO 화면의 백라이트가 희미해집니다.

배터리 수준 표시

EnergyPak의 남은 충전량은 배터리 잔량 표시기(H1~H5)에 표시됩니다. 각 LED는 EnergyPak 용량의 20%를 나타냅니다.

- 배터리 전원이 10% 미만일 때 LED H1가 흰색에서 주황색으로 변합니다.
- 배터리 전원이 3% 미만일 때 LED H1가 주황색으로 깜박입니다. 시스템은 최저 보조 수준으로 전환됩니다.
- 배터리 전원이 1% 미만이면 동력 보조가 꺼집니다. 이때도 조명 시스템은 최소 2시간 동안 기능합니다.

정보 버튼

조명/정보 버튼(E)은 RideDash 또는 그 외 호환 가능한 자전거 컴퓨터가 시스템에 연결되어 있을 때 다양한 화면의 기능을 제어하는 데 사용됩니다. 특정 기능은 연결된 장치에 따라 달라집니다.

시스템 이벤트

시스템 이벤트(오작동)가 발생하면 RideControl가 이벤트를 표시합니다. 대부분의 시스템 이벤트에서는 보조 전원이 정지됩니다. 조명 표시기(G)가 빨간색으로 깜박입니다. 동력 보조 단계 표시기(F1~F5) 중 하나가 이벤트 표시기로서 깜박이기 시작합니다.

이벤트 설명:

- F5: 발열 문제
- F4: 해당 안 됨
- F3: 속도 센서 문제
- F2: 모터 문제
- F1: 배터리 문제

빠른 문제 해결 단계:

1. 어떤 동력 보조 레벨 표시기가 깜박이는지(F1~F5) 살펴봅니다.

2. 시스템을 끕니다.
3. 명백한 원인이 있는지 육안으로 점검합니다.
4. 안전하게 할 수 있다면, 쉽고 명백한 원인을 해결합니다(예: 잘못 배치된 배터리 재설치).
5. 시스템을 다시 켭니다.

문제가 해결된 경우:

- 정상적인 사용을 계속할 수 있습니다.
- 공인 대리점에서 정비 점검을 예약합니다.

문제가 다시 발생할 경우:

- 1~5단계를 반복합니다.

문제가 계속 발생할 경우:

- 주행을 멈춥니다.
- 공인 대리점에 진단 및 수리를 문의하십시오.

3.3.2 RideControl Ergo 2

RideControl Ergo 2는 전원 켜기 및 끄기, 보조 단계, 스마트 보조, 보행 보조를 포함한 인체 공학적 배치로 쉽게 제어할 수 있으며, 조명 및 USB 충전 포트로 편리하게 충전할 수 있습니다. 밝은 LED 표시등 또는 RideDash EVO와 같은 화면에서 시각적 피드백이 제공됩니다. 스마트폰의 RideControl 앱을 E-bike와 연결하여 훨씬 더 많은 가능성을 추가하십시오. 이러한 가능성은 업데이트로 확장되고 향상되고 있습니다.

- A. 정보
- B. 보조 단계 다운
- C. 스마트 보조(자동 기능)
- D. 보조 단계 업
- E. 전원 켜기 및 끄기
- F. USB-C 포트
- G. 조명 및 화면 백라이트
- H. 보행 보조
- I. 동력 보조 표시기(5개의 LED)
- J. 조명 표시기(흰색)/오류 표시기(빨간색)
- K. 배터리 잔량 표시기(5개의 LED)

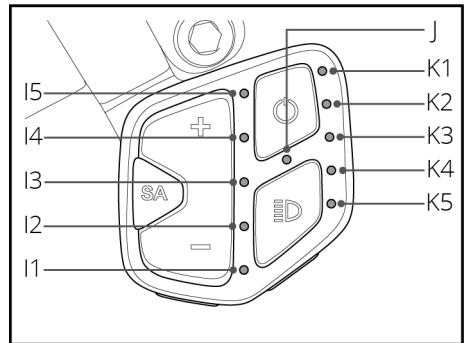
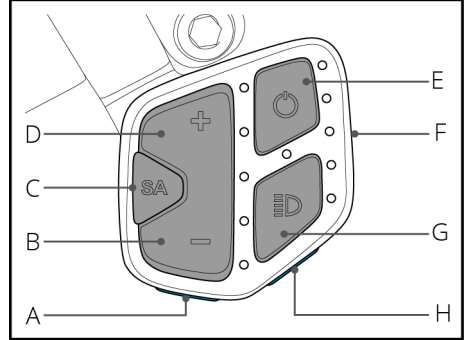

전원 켜기 및 끄기

- 시스템 전원을 켜려면 '전원 켜기/끄기' 버튼(E)을 누릅니다.
- 시스템 전원을 끄려면 1.5초 이상 '전원 켜기/끄기' 버튼(E)을 눌렀다가 땁니다.
- 조명 표시기 LED(J)가 3번 깜박이며, 자전거 전원이 꺼지고 있음을 나타냅니다.

동력 보조

스마트 보조(자동):

SyncDrive 모터가 자동으로 상황에 맞게 전력 출력을 적응시켜 승차감과 주행 거리를 최적화합니다.

- '스마트 보조' 버튼(C)을 눌러 스마트 보조를 활성화합니다.
- 스마트 보조가 활성화되면 동력 보조 표시 LED(I3)가 켜집니다.
- RideDash가 연결되면 스마트 보조 수준이 화면에 'AUTO'로 나타납니다.

- 보조 단계 업(D) 또는 '보조 단계 다운' 버튼(B)을 눌러 매뉴얼 보조 단계 선택으로 돌아갑니다.



정보: 스마트 보조 모드는 일부 모델에서 제공되지 않습니다.

보조 수준 1~5:

동력 보조 수준을 수동으로 선택합니다.

- '보조 단계 업'(D) 또는 '보조 단계 다운' 버튼(B)으로 지원 단계를 변경합니다.
- 동력 보조 표시기 LED(I1~I5)는 선택된 단계를 나타냅니다.
 - I1은 가장 낮은 동력 보조 단계이지만 가장 높은 거리 범위(ECO 단계)를 나타냅니다.
 - I5는 가장 높은 동력 보조 단계이지만 가장 높은 에너지 소비(전원 단계)를 나타냅니다.

보조 끄기:

동력 보조는 없지만 표시/자전거 컴퓨터와 조명 기능을 사용하여 주행하는 경우.

- 모든 동력 보조 표시기 LED(I)가 꺼질 때까지 '동력 보조 다운' 버튼(B)을 누릅니다.
- 모터 보조가 꺼집니다.
- 다른 모든 시스템은 계속 사용할 수 있습니다.

보행 보조

보행 보조 기능은 자전거와 함께 걸을 때 도움이 됩니다. 최대 6km/h(4mph)의 속도로 작동합니다. 보행 보조는 가장 낮은 기어, 즉 전방의 체인 링이 가장 작고 후방의 스프로킷이 가장 클 때 가장 강력하게 작동합니다.



정보: 일부 국가에서는 현지 규정으로 보행 보조 기능을 사용할 수 없습니다.

- '보행 보조' 버튼(H)을 눌러 보행 보조를 대기 상태로 설정합니다.
- 동력 보조 표시기가 앞뒤 순서로 켜집니다.
- '동력 보조 업' 버튼(D)을 3초 이내에 누르면 동력 보조가 활성화됩니다.
- '동력 보조 업' 버튼(D)에서 손을 떼면 동력 보조를 중단하거나 일시 중지합니다. 다시 실행하려면 3초 내에 다시 누르십시오.
- 다른 아무 버튼이나 누르면 즉시 일반 주행 모드로 돌아옵니다.



정보: '보행 보조' 버튼을 누른 후 3초 이내에 다른 행동이 없으면 시스템은 일반 주행 모드로 돌아갑니다.

조명

- '조명' 버튼(G)을 2초간 눌러 자전거의 조명을 켜거나 끕니다.
- 조명 표시기(J)는 조명이 켜지면 불이 들어옵니다.
- S-Pedelecs(고속 E-bikes)에서는 자전거 조명을 끌 수 없습니다. '조명' 버튼(G)으로 하향 빔과 상향 빔으로 전환할 수 있습니다.
- '조명' 버튼(G)을 눌러 RideDash EVO 화면의 백라이트를 밝게, 어둡게 하거나 끌 수 있습니다.

배터리 수준 표시

EnergyPak 의 남은 충전량은 배터리 표시기(K1~K5)에 표시됩니다. 각 LED는 EnergyPak 용량의 20%를 나타냅니다.

- 배터리 전원이 10% 미만일 때 LED K5가 흰색에서 주황색으로 변합니다.
- 배터리 전원이 3% 미만일 때 LED K5가 주황색으로 깜박입니다. 시스템은 최저 보조 수준으로 전환됩니다.
- 배터리 전원이 1% 미만이면 동력 보조가 꺼집니다. 이때도 조명 시스템은 최소 2시간 동안 기능합니다.

정보 버튼

'정보' 버튼(A)은 RideDash 또는 그 외 호환되는 자전거 컴퓨터가 시스템에 연결되어 있을 때 다양한 화면의 기능을 제어하는 데 사용됩니다. 특정 기능은 연결된 장치에 따라 달라집니다.

USB-C 포트

USB-C 포트(F)는 스마트폰, 자전거 조명, 자전거 컴퓨터 등 외부 기기에 전원을 공급하거나 충전하는 데 사용할 수 있습니다.

- USB-C 포트에 액세스하려면 손톱으로 커버를 들어올립니다. 장치에 적합한 케이블(포함되어 있지 않음)을 사용하여 연결합니다.
- 포트는 전원 콘센트(5V / 1.5A) 전용입니다. 데이터 전송에 이것을 사용할 수 없습니다.



주의사항:

- 습하거나 수분이 있는 조건에서 USB-C 포트를 사용하지 마십시오.
- USB-C 포트에 액체, 진흙 또는 먼지가 들어가지 않도록 하십시오.
- USB-C 포트를 사용하지 않을 때는 항상 USB 포트 커버를 잘 닫으십시오.

시스템 이벤트

시스템 이벤트(오작동)가 발생하면 RideControl가 이벤트를 표시합니다. 대부분의 시스템 이벤트에서는 보조 전원이 정지됩니다. 조명 표시기(J)가 빨간색으로 깜박입니다. 동력 보조 표시기 LED(I1~I5) 중 하나가 이벤트 표시기로써 깜박이기 시작합니다.

이벤트 설명:

- I5: 발열 문제

- 14: 해당 안 됨
- 13: 속도 센서 문제
- 12: 모터 문제
- 11: 배터리 문제

빠른 문제 해결 단계:

1. 어떤 동력 보조 표시기 LED(11~15)가 깜박이는지 살펴봅니다.
2. 시스템을 끕니다.
3. 명백한 원인이 있는지 육안으로 점검합니다.
4. 안전하게 할 수 있다면, 쉽고 명백한 원인을 해결합니다(예: 잘못 배치된 배터리 재설치).
5. 시스템을 다시 켭니다.

문제가 해결된 경우:

- 정상적인 사용을 계속할 수 있습니다.
- 공인 대리점에서 정비 점검을 예약합니다.

문제가 다시 발생할 경우:

- 1~5단계를 반복합니다.

문제가 계속 발생할 경우:

- 주행을 멈춥니다.
- 공인 대리점에 진단 및 수리를 문의하십시오.

3.3.3 RideControl Ergo 3

업데이트된 제어 시스템의 버튼은 핸들바 손잡이에 매끈하게 통합되어 있습니다.

왼쪽 핸들바의 RideControl Ergo 3는 보조 단계와 보행 보조 모드를 제어하는 데 사용됩니다.

선택 사양인 보조 RideControl Ergo 3는 오른쪽 핸들바 손잡이에 있으며 조명, 스마트 보조, RideDash EVO의 디스플레이 등의 기능을 제어합니다. 해당 기능은 RideControl 앱(v1.8.1 이상)에서 설정할 수 있습니다.



정보: RideControl Go를 RideControl Ergo 3와 함께 설치해야 합니다.

- A. 보조 단계 업
- B. 보행 보조
- C. 보조 단계 다운
- D. 조명
- E. 스마트 보조
- F. 정보

왼쪽 제어

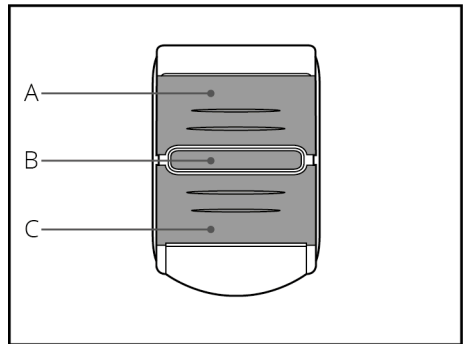

오른쪽 제어 (선택 사양)

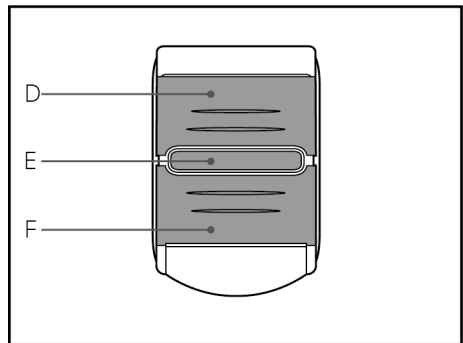

동력 보조

스마트 보조(자동):

SyncDrive 모터가 자동으로 상황에 맞게 전력 출력을 적응시켜 승차감과 주행 거리를 최적화합니다.

- '스마트 보조' 버튼(E) 또는 '보조 단계 업' 버튼(A) 또는 '보조 단계 다운' 버튼(C)을 3초간 눌러 스마트 보조를 활성화합니다.



정보: 스마트 보조 모드는 일부 모델에서 제공되지 않습니다.

보조 수준 1~5:

보조 단계를 수동으로 선택합니다.

- '보조 단계 업'(A) 또는 '보조 단계 다운' 버튼(C)을 눌러 지원 단계를 변경합니다.

보행 보조

보행 보조 기능은 자전거와 함께 걸을 때 도움이 됩니다. 최대 6km/h(4mph)의 속도로 작동합니다. 보행 보조는 가장 낮은 기어, 즉 전방의 체인 링이 가장 작고 후방의 스프로킷이 가장 클 때 가장 강력하게 작동합니다.



정보: 일부 국가에서는 현지 규정으로 보행 보조 기능을 사용할 수 없습니다.

- '보행 보조' 버튼(B)을 누르면 보행 보조가 대기 상태가 됩니다. RideControl GO의 LED B1~B5가 흰색으로 깜박입니다.
- '보조 단계 업' 버튼(A)을 3초간 누르면 보행 보조가 활성화됩니다.
- '보조 단계 업' 버튼(A)에서 손을 떼어 중단하거나 일시 중지합니다. '보조 단계 업' 버튼(A)을 3초 이내에 다시 누르면 동력 보조가 다시 활성화됩니다.
- RideControl Ergo 3의 버튼 중 하나를 누르면 즉시 일반 주행 모드로 돌아갑니다.



정보: '보행 보조' 버튼을 누른 후 3초 이내에 다른 행동이 없으면 시스템은 일반 주행 모드로 돌아갑니다.

조명

- '조명' 버튼(D)을 눌러 자전거의 조명을 켜거나 끕니다.
- 자전거 조명을 켜면 RideDash EVO 화면의 백라이트가 희미해집니다.
- S-Pedelecs(고속 E-bikes)에서는 자전거 조명을 끌 수 없습니다. '조명' 버튼(G)으로 하향 빔과 상향 빔으로 전환할 수 있습니다.

정보

'정보' 버튼(F)은 'RideDash', 'RideControl Dash' 또는 시스템에 연결된 그 외 호환되는 자전거와 컴퓨터의 다양한 화면의 기능을 제어하는 데 사용됩니다. 특정 기능은 연결된 장치에 따라 달라집니다.

3.3.4 RideControl Dash

RideControl Dash는 EnergyPak, SyncDrive 모터, 센서, 조명 및 기타 연결된 e-component에서 광범위한 자전거 및 주행 정보를 나타내는 통합 컬러 디스플레이 화면이 있는 원격 장치입니다. 왼쪽 핸들바 그림에 인체공학적으로 놓인 이 장치는 RideControl Ergo 원격 장치와 RideDash EVO의 많은 기능을 하나의 컴팩트한 장치에 제공합니다.

- A. 보조 단계 다운
 - B. 보조 단계 업
 - C. 정보
 - D. 보행 보조
 - E. 전원 켜기/끄기
 - F. 조명 및 화면 백라이트
 - G. USB-C 포트
 - H. 상태 표시줄
 - I. 데이터 필드
 - J. 동력 보조 단계 표시기
1. 무선 연결
 2. 조명 상태
 3. 전화 알림
 4. 서비스
 5. 배터리 상태

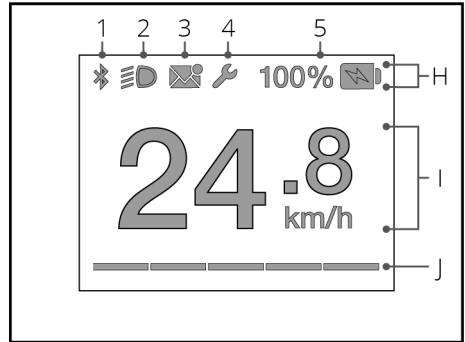
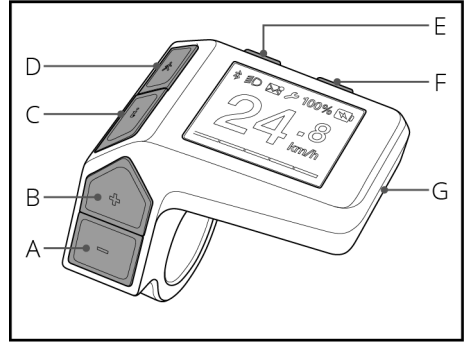

i 정보: 일부 국가에서는 현지 규정으로 보행 보조 기능을 사용할 수 없습니다.

전원 켜기 및 끄기

- 시스템 전원을 켜려면 '전원 켜기/끄기' 버튼(E)을 누릅니다.
- 시스템 전원을 끄려면 '전원 켜기/끄기' 버튼(E)을 2초간 누릅니다.

동력 보조

스마트 보조(자동):

스마트 보조(자동) 모드에서는 SyncDrive 모터가 자동으로 상황에 맞게 전력 출력을 조절하여 승차감과 주행 거리를 최적화합니다.

- '보조 단계 업' 버튼(B)과 '보조 단계 다운' 버튼(A)을 동시에 2초간 눌러 스마트 보조를 활성화합니다.

보조 단계를 수동으로 선택합니다:

- '보조 단계 업'(B) 또는 '보조 단계 다운' 버튼(A)으로 지원 단계를 변경합니다.
- 동력 보조 단계 표시기(J)는 선택한 단계를 나타냅니다.

화면은 2초 동안 새 보조 수준 이름과 추정된 남은 주행 거리를 나타냅니다. 그런 다음 주행 화면은 업데이트된 수준 표시기로 되돌아갑니다.

화면

상태 표시줄:

상태 표시줄(H)에는 항상 배터리 상태(5)가 표시됩니다. 해당 기능이 활성화되면 기타 아이콘(1-4)이 나타납니다.

1. **무선 연결:** 자전거와 RideControl 앱이 설치된 스마트폰 간의 활성 무선 연결을 나타냅니다.
2. **조명 상태:** 조명 아이콘은 자전거 조명이 켜졌음을 나타냅니다.
3. **알림:** 스마트폰에 새 또는 읽지 않은 메시지가 있음을 나타냅니다. RideControl 앱을 통해서만 해당됩니다.
4. **서비스 표시기:** 정기 기술 유지보수가 예정되어 있거나 시스템 이벤트(오작동)가 발생하면 서비스 표시기(렌치 아이콘)가 나타납니다.
5. **배터리 상태 표시기:** 배터리 상태 표시기는 100%에서 0%까지 현재 EnergyPak 충전 수준을 나타냅니다.
 - 배터리 전원이 3% 미만이면 배터리 아이콘이 깜박이기 시작합니다. 시스템은 최저 보조 수준으로 전환됩니다.
 - 배터리 전원이 1% 미만이면 배터리 아이콘이 깜박입니다. 동력 보조가 종료됩니다. 이때도 조명 시스템은 최소 2시간 동안 기능합니다.



정보: 이 설명서에 언급된 일부 RideControl 앱 기능 및 특징은 현재 제공되지 않을 수 있습니다. 또한 호환성 및 사용 가능한 기능은 앱 버전, E-bike 모델, 구성품 하드웨어/펌웨어 버전, 스마트폰 사양, 운영 체제 등에 따라 다를 수 있습니다.

데이터 필드(I):

데이터 필드(I)는 특정 정보를 보여주는 단일 데이터 필드입니다.

데이터 필드 옵션:

- SPEED: 현재 주행 속도(기본 설정).
- RANGE: 현재 보조 수준에서 추정된 남은 주행 거리.
- ODO: 첫 번째 사용 후 전체 주행 거리.
- DISTANCE: 마지막 재설정 후 주행 거리.
- TRIP TIME: 마지막 재설정 후 주행 시간.
- AVG SPEED: 마지막 재설정 후 평균 속도.
- MAX SPEED: 마지막 재설정 후 최대 속도.
- CADENCE: 현재 페달링 속도(분당 회전 수)



정보: 주행 중 지형 프로필 또는 풍력 및 풍향과 같은 다양한 상황이 실제 주행 거리에 영향을 줄 수 있습니다.

- '정보' 버튼(C)을 눌러 다른 데이터 필드로 변경합니다. 화면은 2초 동안 새 필드에 대해 설명하고 새 필드로 전환됩니다.

동력 보조 단계 표시기:

동력 보조 단계 표시기(J)는 현재 선택한 보조 단계를 5개 색상의 막대로 표시합니다.

보조 수준 옵션:

- OFF
- ECO
- TOUR
- ACTIVE
- SPORT
- POWER
- SMART ASSIST(AUTO)



정보: 보조 단계의 가용성 및 단계당 출력비는 SyncDrive 모터 유형 및 출하 시 시스템 설정에 따라 달라집니다.

보행 보조

보행 보조 기능은 자전거와 함께 걷을 때 도움이 됩니다. 보행 보조는 최대 6km/h(4mph) 속도까지 낼 수 있으며 가장 낮은(가장 쉬운) 기어에서 가장 힘이 셉니다.

- '보행 보조' 버튼(D)을 눌러 보행 보조를 대기 상태로 설정합니다.
- '보조 단계 업' 버튼(C)을 3초간 누르면 보행 보조가 활성화됩니다.
- '보조 단계 업' 버튼(C)에서 손을 떼어 중단하거나 일시 중지합니다. 다시 실행하려면 3초 내에 다시 누르십시오.
- 다른 아무 버튼이나 누르면 즉시 일반 주행 모드로 돌아옵니다.



정보: '보행 보조' 버튼을 누른 후 3초 이내에 다른 행동이 없으면 시스템은 일반 주행 모드로 돌아갑니다.

조명/화면 밝기

- '조명/정보' 버튼(F)을 2초간 눌러 자전거의 조명을 켜거나 끕니다.
- 조명 표시기(2)는 조명이 켜지면 불이 들어옵니다.
- '조명' 버튼(F)을 반복해서 눌러 화면의 밝기를 낮음, 중간 또는 높음으로 변경합니다.

USB-C 포트

USB-C 포트(G)는 스마트폰, 자전거 조명, 자전거 컴퓨터 등 외부 기기에 전원을 공급하거나 충전(5 V / 1.5 A)하는 데 사용할 수 있습니다.

- USB 포트에 액세스하려면 커버를 당긴 후 들어올립니다.
- 적절한 케이블(미포함)을 기기에 연결합니다.
- 사용 후 USB 포트 커버를 바르게 닫습니다.



주의사항:

- USB 포트는 전원 콘센트 전용입니다. 데이터 전송에 이것을 사용할 수 없습니다.
- 습하거나 수분이 있는 조건에서 USB 포트를 사용하지 마십시오.
- USB 포트에 액체, 진흙 또는 먼지가 들어가지 않도록 하십시오.

설정

표시 단위 변경(미터법/영국식):

- '정보' 버튼(C)을 5초간 누릅니다.

하위 데이터 필드 재설정:

- DIST, TRIP, AVG SPD 삭제:
 - '보조 단계 업'(B)과 '보조 단계 다운'(A)을 3초간 동시에 누릅니다.
- MAX SPD 삭제:
 - MAX SPD 데이터 필드로 스크롤합니다.
 - '보조 단계 업'(B)과 '보조 단계 다운'(A)을 3초간 동시에 누릅니다.

시스템 이벤트

오작동이 발생하면 시스템 이벤트 경고 화면이 나타납니다.

- 경고 화면은 2초 동안 표시됩니다.
- 이벤트 설명은 5초 동안 표시됩니다.
- 경고 화면 후 주행 화면으로 돌아가서, 상태 표시줄에 정비 표시기를 나타냅니다.

빠른 문제 해결 단계:

1. 이벤트 설명을 메모합니다.
2. 시스템을 끕니다.
3. 명백한 원인이 있는지 육안으로 점검합니다.
4. 안전하게 할 수 있다면, 쉽고 명백한 원인을 해결합니다(예: 잘못 배치된 배터리 재설치).

시스템을 다시 켭니다. 문제가 해결된 경우:

- 정상적인 사용을 계속할 수 있습니다.
- 공인 대리점에서 정비 점검을 예약합니다.

문제가 다시 발생할 경우, 1~4단계를 반복합니다.

문제가 계속 발생할 경우:

- 주행을 중지합니다.
- 공인 대리점에 진단 및 수리를 문의하십시오.

3.3.5 RideControl GO

RideControl Go는 상단 튜브에 장착된 다용도 제어 버튼입니다. 켜기/끄기 버튼과 지원 모드 및 배터리 수준을 나타내는 여러 색상의 LED 조명이 있습니다.

- A. 전원 켜기/끄기 버튼 및 다양한 색상의 LED
- B. 동력 보조 표시기(5개 색상의 LED)
- C. 배터리 잔량 표시기(5개 색상의 LED)

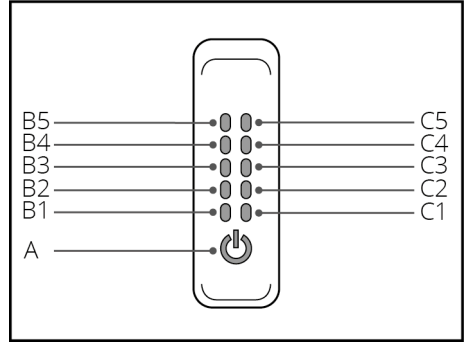

정보: RideControl Go는 추가 RideControl Ergo 유형 및 RideDash 화면과 조합하여 사용할 수 있습니다. 자세한 내용은 공인 대리점에 문의하거나 자이언트 웹사이트를 방문하십시오.

전원 켜기 및 끄기

- 시스템 전원을 켜려면 '전원 켜기/끄기' 버튼(A)을 누릅니다.
- 전원이 켜지면 먼저 모든 LED 표시기가 흰색으로 나타납니다.
- 2초 후 모든 표시기가 기본 동력 보조 단계 및 배터리 수준을 나타냅니다.
- 시스템 전원을 끄려면 3초간 '전원 켜기/끄기' 버튼(E)을 눌렀다 뺍니다.
- 전원이 꺼지면 모든 LED 표시기에 불이 들어오고 흰색으로 한 번 깜박인 후 시스템 전원이 꺼집니다.



정보: Shimano 모터의 경우, 시스템 전원을 켜려면 '전원 켜기/끄기' 버튼(A)을 0.5초간 누릅니다.

동력 보조 단계

스마트 보조 기능(자동):

SyncDrive 모터가 자동으로 상황에 맞게 전력 출력을 적응시켜 승차감과 주행 거리를 최적화합니다.

- 스마트 보조를 활성화하려면 '전원 켜기/끄기' 버튼(A)을 두 번 누릅니다.
- 동력 보조 표시기 B3는 스마트 보조가 활성화되면 파란색으로 켜집니다.
- RideDash가 연결되면 스마트 보조 수준이 화면에 'AUTO'로 나타납니다.
- 스마트 보조를 비활성화하고 수동 보조 단계 선택으로 돌아오려면 '전원 켜기/끄기' 버튼(A)을 누릅니다.



정보: 스마트 보조 모드는 일부 모델에서 제공되지 않습니다.

보조 수준 1~5:

동력 보조 단계를 수동으로 선택합니다.

- 보조 단계를 변경하려면 '전원 켜기/끄기' 버튼(A)을 누릅니다.
- 원하는 보조 단계를 선택할 때까지 반복합니다.

동력 보조 표시기(B1~B5)는 다음과 같이 선택한 단계를 나타냅니다.

보조 단계	LED 켜짐	LED 색상
POWER	1+2+3+4+5	빨간색
SPORT	1+2+3+4	주황색
ACTIVE	1+2+3	노란색
TOUR	1+2	초록색
ECO	1	초록색
SMART ASSIST(AUTO)	3	파란색
OFF	모두 꺼짐	꺼짐

POWER 단계: 가장 높은 동력 보조 단계이지만 가장 높은 에너지 소비를 나타냅니다.

ECO 단계: 가장 낮은 동력 보조 단계이지만 가장 높은 거리 범위를 나타냅니다.



정보: 보조 단계 옵션은 모델에 따라 상이합니다

보조 끄기:

동력 보조는 없지만 표시/자전거 컴퓨터와 조명 기능을 사용하여 주행하는 경우.

- 모든 동력 보조 표시기 LED(B)가 꺼질 때까지 '동력 켜기/끄기' 버튼(A)을 누릅니다.
- 모터 보조가 꺼집니다.
- 다른 모든 시스템은 계속 사용할 수 있습니다.

배터리 수준

EnergyPak의 남은 충전량은 배터리 잔량 표시기(C1~C5)에 표시됩니다.

배터리 수준	LED 켜짐	LED 색상
80~100%	1+2+3+4+5	흰색
60~79%	1+2+3+4	흰색

배터리 수준	LED 켜짐	LED 색상
40~59%	1+2+3	흰색
20~39%	1+2	흰색
10~29%	1	흰색
4~9%	1	주황색
0~3%	1	주황색 깜빡임



알림: 배터리 전원이 1% 미만이면 동력 보조는 비활성화 모드로 전환됩니다. 하지만 조명 시스템은 최소 2시간 동안 기능합니다.

시스템 이벤트

시스템 이벤트(오류)가 발생하면 RideControl Go가 이벤트를 표시합니다.

- 모든 보조 단계 표시기가 흰색으로 3번 깜박입니다.
- 동력 보조 단계 표시기(B1~B5)가 깜박이며 해당 이벤트를 알립니다.

이벤트	LED 켜짐	LED 색상
EnergyPak 오류	1	빨간색 깜박임
SyncDrive 오류	2	빨간색 깜박임
속도 센서 오류	3	빨간색 깜박임
스마트 게이트웨이/원격/디스플레이 오류	4	빨간색 깜박임
모터 과열	5	빨간색 깜박임

빠른 문제 해결 단계:

1. 어떤 동력 보조 레벨 표시기 LED가 깜박이는지(B1~B5) 살펴봅니다.
2. 시스템을 끕니다.
3. 명백한 원인이 있는지 육안으로 점검합니다.
4. 안전하게 할 수 있다면, 쉽고 명백한 원인을 해결합니다(예: 잘못 배치된 배터리 재설치).
5. 시스템을 다시 켭니다.

문제가 해결된 경우:

- 정상적인 사용을 계속할 수 있습니다.
- 공인 대리점에서 정비 점검을 예약합니다.

문제가 다시 발생할 경우:

- 1~5단계를 반복합니다.

문제가 계속 발생할 경우:

- 주행을 멈춥니다.
- 공인 대리점에 진단 및 수리를 문의하십시오.

3.3.6 RideDash EVO

RideDash EVO는 핸들바 중앙에 놓인 아름다운 대형 컬러 화면을 통해 탑승자에게 광범위한 자전거 및 주행 정보를 제공합니다. RideControl Ergo 시리즈로 작동되며, 속도, 거리, 배터리 상태, 남은 주행 거리 및 기타 유용한 정보와 같은 항목에 대한 표시를 크고 명확하게 보여줍니다.

- A. 상태 표시줄
 - B. 데이터 필드
 - C. 보조 수준 표시기
 - D. 하위 데이터 필드
 - E. 선택 페이지 표시기
1. 무선 연결
 2. 조명 상태
 3. 전화 알림
 4. 서비스
 5. 배터리 상태

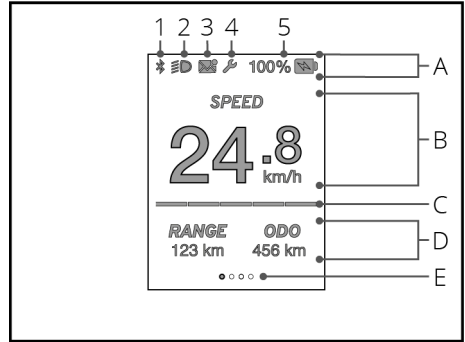

상태 표시줄

상태 표시줄(A)에는 항상 배터리 상태(5)가 표시됩니다. 해당 기능이 활성화되면 기타 아이콘(1-4)이 나타납니다.

1. **무선 연결:** 자전거와 RideControl 앱이 설치된 스마트폰 간에 활성화된 무선 연결을 나타냅니다
2. **조명 상태:** 조명 아이콘은 자전거 조명이 켜졌음을 나타냅니다.
3. **알림:** 스마트폰에 새 또는 읽지 않은 메시지가 있음을 나타냅니다. RideControl 앱을 통해서만 해당됩니다.
4. **서비스 표시기:** 정기 기술 유지보수가 예정되어 있거나 시스템 이벤트(오작동)가 발생하면 서비스 표시기(렌치 아이콘)가 나타납니다.
5. **배터리 상태 표시기:** 배터리 상태 표시기는 100%에서 0%까지 현재 EnergyPak 충전 수준을 나타냅니다.
 - 배터리 전원이 3% 미만이면 배터리 아이콘이 깜박이기 시작합니다. 시스템은 최저 보조 수준으로 전환됩니다.
 - 배터리 전원이 1% 미만이면 배터리 아이콘이 깜박입니다. 동력 보조가 종료됩니다. 이때도 조명 시스템은 최소 2시간 동안 기능합니다.



정보: 이 설명서에 언급된 일부 RideControl 앱 기능 및 특징은 현재 제공되지 않을 수 있습니다. 또한 호환성 및 사용 가능한 기능은 앱 버전, E-bike 모델, 구성품 하드웨어/펌웨어 버전, 스마트폰 사양, 운영 체제 등에 따라 다를 수 있습니다.

주요 데이터 필드

주요 데이터 필드(B)는 현재 속도를 보여줍니다.

하위 데이터 필드

하위 데이터 필드(D)는 네 페이지에 나누어 상세 정보를 보여줍니다.

페이지 1(기본값):

- RANGE: 현재 보조 수준에서 추정된 남은 주행 거리.*
- ODO: 첫 번째 사용 후 전체 주행 거리.

페이지 2:

- DIST: 마지막 재설정 후 주행 거리.
- TRIP: 마지막 재설정 후 주행 시간.

페이지 3:

- AVG SPD: 마지막 재설정 후 평균 속도.
- MAX SPD: 마지막 재설정 후 최대 속도.

페이지 4:

- CAD: 현재 페달링 속도(분당 회전 수).
- RANGE: 현재 보조 수준에서 추정된 남은 주행 거리.*

*주행 거리는 추정 수치입니다. 주행 중 지형 프로필 또는 풍력 및 풍향과 같은 다양한 상황이 실제 주행 거리에 영향을 줄 수 있습니다.

페이지 선택

모든 RideControl Ergo 제어에서:

- 원하는 페이지가 나올 때까지 '정보' 버튼을 누릅니다.
- '정보' 버튼에서 손을 뗍니다.

페이지 표시기

페이지 표시기(E)는 하위 데이터 페이지 수를 표시하고 현재 선택 페이지를 강조 표시합니다.

보조 수준 표시기

보조 수준 표시기(C)는 현재 선택한 보조 수준을 5개 색상의 막대로 표시합니다.

보조 수준 옵션*:

- OFF
- ECO
- TOUR
- ACTIVE
- SPORT
- POWER
- SMART ASSIST(AUTO)

*보조 수준의 가용성 및 수준당 출력비는 SyncDrive 모터 유형 및 출하 시 시그스팀 설정에 따라 달라집니다.

화면은 2초 동안 새 보조 수준 이름과 추정된 남은 주행 거리를 나타냅니다. 그런 다음 주행 화면은 업데이트된 수준 표시기로 되돌아갑니다.

설정

미터법 및 영국식간 표시 단위 변경

모든 RideControl Ergo 제어에서:

- '정보' 버튼을 5초간 누릅니다.

하위 데이터 필드 재설정.

모든 RideControl Ergo 제어에서:

- DIST, TRIP, AVG SPD 삭제:
 - '동력 보조 업'과 '동력 보조 다운' 버튼을 3초간 동시에 누릅니다.
- MAX SPD 삭제:
 - MAX SPD 데이터 필드로 스크롤합니다.
 - '동력 보조 업'과 '동력 보조 다운' 버튼을 3초간 동시에 누릅니다.

어두움, 중간, 밝음으로 화면 밝기 변경.

RideControl Ergo에서:

- '보행 보조' 버튼을 2초간 눌러 다음 밝기 수준으로 변경합니다.
- 2초 후 버튼에서 손을 뗍니다.

RideControl Ergo 2에서:

- '밝기' 버튼을 눌러 다음 밝기 수준으로 변경합니다.

RideControl Ergo 3에서:

- '밝기' 버튼을 눌러 다음 밝기 수준으로 변경합니다.

시스템 이벤트

오작동이 발생하면 시스템 이벤트 경고 화면이 나타납니다.

- 경고 화면은 2초 동안 표시됩니다.
- 이벤트 설명은 5초 동안 표시됩니다.
- 경고 화면 후 주행 화면으로 돌아가서, 상태 표시줄에 정비 표시기를 나타냅니다.

빠른 문제 해결 단계:

1. 이벤트 설명을 메모합니다.
2. 시스템을 끕니다.
3. 명백한 원인이 있는지 육안으로 점검합니다.
4. 안전하게 할 수 있다면, 쉽고 명백한 원인을 해결합니다(예: 잘못 배치된 배터리 재설치).

시스템을 다시 켭니다. 문제가 해결된 경우:

- 정상적인 사용을 계속할 수 있습니다.

- 공인 대리점에서 정비 점검을 예약합니다.
- 문제가 다시 발생할 경우, 1~4단계를 반복합니다.
- 문제가 계속 발생할 경우:
- 주행을 중지합니다.
 - 공인 대리점에 진단 및 수리를 문의하십시오.

3.3.7 STI 레버

버튼 기능은 RideControl 앱으로 설정할 수 있습니다. STI 레버는 특정 모델에서만 사용할 수 있습니다.

STI 레버 기능

- A. 보조 업
- B. 보조 다운
- C. 후방 변속 기어 업

왼쪽 STI 레버

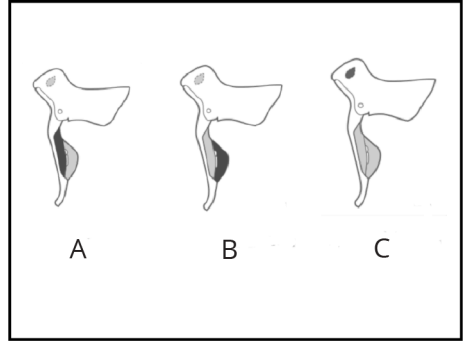

- A. 후방 변속 기어 다운
- B. 후방 변속 기어 업
- C. 후방 변속 기어 다운

오른쪽 STI 레버

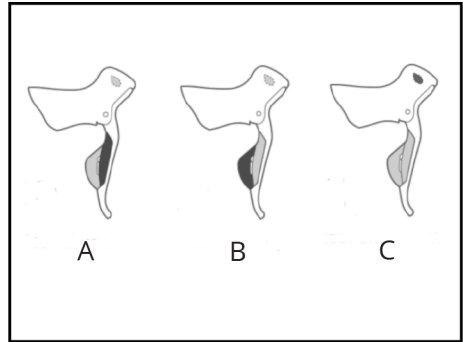

3.4 키

일부 모델은 배터리 잠금장치 및/또는 자전거 잠금장치에 장착하는 동일한 키 2개가 기본으로 제공됩니다. 키 1개가 없으면 잠금장치의 잠금을 해제하지 못합니다.



알림:

- 유지보수 또는 수리를 위해 대리점으로 갈 때는 항상 키를 가져가십시오.
- 키와 키 번호 태그를 자전거 프레임 번호 및 기타 문서와 함께 보관하십시오.
- 자격이 있는 자물쇠 수리업체에서 원래 키를 여분으로 하나 더 복사하여 별도로 보관할 것을 권장합니다.

3.5 주행 거리

1회 충전 시 주행 거리는 다음과 같은 여러 환경에 따라 크게 달라집니다(여기에만 해당되지 않음).

- 라이더, 승객 및 화물을 실은 상태의 자전거 총 무게.
- 주변 온도 및 바람과 같은 기후 조건.
- 높이 및 노면과 같은 도로 상태.
- 타이어 공기압 및 유지 보수 수준과 같은 자전거 상태.
- 충전량 및 방전 주기.
- EnergyPak의 연식 및 조건.
- 가속 및 변속과 같은 자전거 사용.
- 사용하는 보조 수준.
- 사용자 보조 수준 설정(스마트폰 앱 사용).

4 운송 및 보관

운송



주의사항:

- 충전기와 EnergyPak 같은 탈착식 (전기) 부품을 전기자전거에서 모두 분리한 후에 운송해야 합니다.
- 전기자전거 운송에 사용할 차량 및/또는 자전거 캐리어 제조사에서 제공한 지침에 따릅니다.



알림:

- 약천후에는 가급적 전기자전거를 운송하지 마십시오.
- 약천후에 운송해야 하는 경우에는 노출되는 전기 부품을 적절히 보호하여 운송하십시오.
- 바람이 불고 비가 내릴 때 고속으로 운송할 경우 전기 부품으로 습기가 유입되어 일시적인 오작동 또는 영구적인 결함이 야기될 수 있습니다.
- 이런 상태에서 운반한 후에 오작동이 발생할 경우에는 목적지에 도착한 후 EnergyPak를 분리하고 모든 부품을 자연 건조시킵니다.

전기자전거 보관

전기자전거를 가급적이면 약천후로부터 보호되는 곳에 보관하십시오.



알림:

- 전기자전거의 일부 부품은 눈, 비, 제설제로 부식되거나 얼화될 수 있습니다.
- 자외선에 의해 페인트 색이 바랄 수 있으며, 고무나 플라스틱 부품에 미세한 구멍이나 균열이 생길 수 있습니다.
- 보관 시 과도한 고온이나 저온에 노출될 경우 일시적 오작동이나 영구적 결함이 야기될 수 있습니다.

배터리 보관

장기간 보관할 때는 EnergyPak을 자전거에서 분리하십시오.



주의사항:

- EnergyPak을 건조하고 안전한 위치에 보관하십시오.
- EnergyPak을 -20°C ~ 20°C 의 온도에 보관하십시오.



알림:

- 20°C 이상의 온도에 보관하면 배터리 상태가 저하되고 전반적인 사용 수명이 감소할 수 있습니다.
- EnergyPak은 약 60%의 충전 수준으로 보관하십시오.
- 장시간 보관할 때는 EnergyPak 충전 수준을 매월 확인하십시오.
- 충전 수준이 60% 밑으로 떨어지면 EnergyPak을 다시 충전하십시오.
- 3개월에 한 번씩 EnergyPak을 60%로 충전하십시오.
- EnergyPak을 잘못 보관하거나 장기간 방치하면 용량이 감소하고 결함이 생길 수 있으며, 보증을 받지 못할 수도 있습니다.

5 유지보수

최적의 성능과 안전을 위해서는 정기적인 보수와 청소가 필수입니다.



정보: 웹사이트와 일반 자전거 소유자 설명서에 나오는 유지보수에 관한 내용도 읽어보십시오.

청소

부드러운 천이나 브러시에 중성 액상 세제를 소량 사용하여 먼지를 닦아냅니다. 그런 다음 부드러운 깨끗한 천으로 물기를 닦아냅니다.



주의사항:

- 청소할 때 고압수 또는 에어 호스를 사용하지 마십시오. (밀봉된) 전기 구성품에 물이 들어가 오작동과 결함을 유발할 수 있습니다.
- 과도한 물을 사용하여 E-bike 구성품을 세척하지 마십시오. 내부 전기 부품에 물이 닿을 경우 오작동 및 기타 문제가 야기될 수 있습니다.



알림:

- 구성품을 세척할 때는 중성 액상 세제만 사용하십시오. 비-중성 세제를 사용하면 자재 열화, 변색, 변형, 마모 등이 야기될 수 있습니다.

동력 전달 장치



경고:

- 체인 장력 상태를 점검할 때는 반드시 배터리를 분리하십시오. 시스템에 전력이 공급되는 상태에서 양손(또는 신체 다른 부위)이 동력 전달 장치에 닿을 경우 모터가 갑자기 작동할 수 있습니다.



주의사항:

- 조정이나 교체는 숙련된 정비사가 적절한 공구를 사용하여 수행해야 합니다.
- 전기자전거의 기술적 유지 보수에 대한 자세한 내용 및 지원은 대리점에 문의하십시오.

체인 장력

일부 모델은 뒷바퀴 안에 기어 허브가 장착되어 있습니다. 체인 장력을 적절하게 유지하는 자동 체인 텐셔너도 장착되어 있을 수 있습니다.

체인이 너무 늘어질 경우 장력을 조정해야 합니다. 안 그러면 체인이 마모되어 교체해야 합니다.

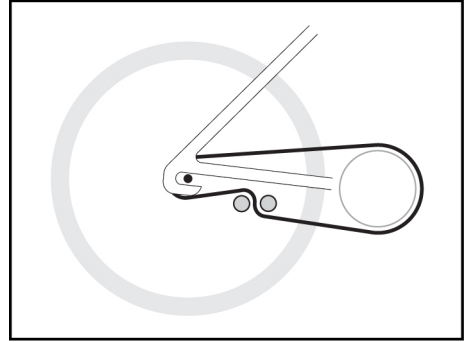

체인 장력을 확인하는 방법:

체인 장력을 확인하려면 크랭크 암 회전을 막고 앞뒤 스프로킷 사이 중간에 체인을 고정합니다.

- 체인을 위아래로 이동하면서 체인의 느슨함을 확인합니다.
- 수직 이동 거리가 10~15mm여야 합니다.
- 이동이 크게 증가하거나 감소할 경우에는 대리점에 연락하여 기술 정비를 받아야 합니다.

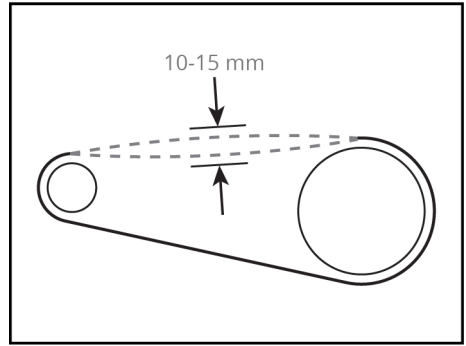

벨트 드라이브:

기술 사양 및 요구 사항에 대해서는 E-bike와 함께 제공된 벨트 드라이브 제조업체의 작동 지침을 참조하십시오.

벨트 드라이브가 장착된 모든 모델에는 슬라이딩 후면 드롭아웃 및 벨트 장력을 조정할 수 있는 장력 조정 나사가 있습니다. 벨트 드라이브의 조정 절차는 체인의 경우와 동일합니다.

6 폐기



유럽 의회의 2006/66/EC 지침에 따르면 결함이 있거나 사용한 배터리, 배터리 팩 또는 단일 전지는 별도로 수거하여 환경 친화적인 방식으로 폐기해야 합니다.

사용한 전지와 배터리는 재활용이 가능한 경제재입니다. X 표시된 휴지통 표시가 있는 이 배터리는 가정용 폐기물로 처리할 수 없습니다.



알림:

- 폐 배터리는 유해 폐기물로 취급해야 합니다.
- 배터리는 해당 국가의 환경 보호 규정에 맞게 폐기해야 합니다.
- 폐 배터리는 재활용 시설 또는 공식 Giant 판매점에 반납하세요.
- 처리 방법이 불분명한 경우 Giant 고객 서비스 부서에 문의하세요.

7 법적 문서

7.1 보증

자이언트/리브/모멘텀은 원래 소유자에게 다음 지정된 기간 동안 자재와 제조상에 결함이 없는 각각의 새 자이언트/리브/모멘텀 자전거의 프레임, 리지드 포크 또는 원래 구성 부품에 대해서만 보증합니다.

다음과 같은 전기 장비에 대해서는 2년 보증이 적용됩니다.

- RideControl 디스플레이 및 버튼
- SyncDrive 모터
- EnergyPak 배터리;
 - - 최대 600회 충전 및 원래 공칭 용량의 60%에 대해.
- 배선

E-bike의 최대 허용 무게(자전거, 탑승자 및 짐)는 156kg(344lbs)입니다.

다른 모든 부품 및 구성품의 경우, 이 E-bike와 함께 제공되는 일반 사용자 설명서를 참조하십시오. 문제가 발생하는 경우 해당 사용자 설명서를 우선적으로 참조해야 합니다. 아래 및 제외 사항 - 53페이지의 정보는 참조용일 뿐입니다.

구매 시 필수 어셈블리.

이 보증은 공인 자이언트/리브/모멘텀 대리점에서 새로 구입하고 구매 시 해당 대리점에서 조립한 자전거 및 프레임 세트에만 적용됩니다.

제한적 책임

별도로 규정되지 않는 한, 상기 보증에 따른 유일한 구제책 또는 모든 묵시적인 보증은 자이언트/리브/모멘텀의 단독 재량에 따라 결함 부품을 동등하거나 더 큰 가치를 지닌 부품으로 교체하는 것으로 제한됩니다. 이러한 보증은 구매 날짜부터 시작되며, 원래 소유자에게만 적용되고, 양도할 수 없습니다. 어떠한 경우에도 자이언트/리브/모멘텀은 계약, 보증, 과실, 제품 책임 또는 다른 모든 이론에 기초하여 개인적 부상으로 인한 손해, 재산상 손해 또는 경제적 손실을 포함하여(여기에 제한되지 않음) 모든 직접적, 우발적 또는 결과적인 손해에 대해 책임지지 않습니다.

자이언트/리브/모멘텀은 명시적 및 암묵적 보증을 하지 않습니다. 특수한 목적을 위한 상품성 및 적합성에 대한 보증을 포함하여 모든 묵시적인 보증은 위에 언급된 명시적 보증 기간으로 제한됩니다. 이 보증에 대한 모든 청구는 공인 자이언트/리브/모멘텀 대리점 또는 판매점을 통해 이루어져야 합니다. 보증 청구를 처리하려면 구매 영수증이나 구매 날짜에 대한 기타 증빙이 필요합니다.

구매 국가 외부에서 발생한 청구는 수수료 및 추가 제한을 받을 수 있습니다. 보증 기간 및 세부 정보는 프레임 유형 및/또는 국가에 따라 다를 수 있습니다. 본 보증은 고객에게 특정 법적 권한을 부여하며, 고객은 장소에 따라 달라질 수 있는 다른 권한도 보유할 수 있습니다. 본 보증은 고객의 법적 권한에 영향을 주지 않습니다.

7.2 제외 사항

조립 또는 자재 결합이 없는 상황에서 타이어, 체인, 브레이크, 케이블 및 기어 휠과 같은 부품에 대한 정상 마모 및 파손.

- 공식 Giant/Liv/Momentum 취급점이 아닌 곳에서 서비스를 받은 자전거.
- 원래 상태에서 개조.
- 비정상적, 경쟁 및/또는 상업적 활동 목적 또는 이 자전거를 설계한 목적 이외의 목적으로 자전거 사용.
- 사용자 설명서를 따르지 않아 발생한 손상.
- 시합, 점프, 내리막 주행 및/또는 그러한 활동이나 이벤트를 위한 훈련 또는 가혹한 조건이나 기후에서 자전거를 노출하거나 자전거를 주행한 결과 발생한 도장 마감 및 데칼 손상.
- 부품 교체 또는 변경 시 공임이 부과됩니다.

본 보증 및 모든 추가 보증의 대상이 되는 경우를 제외하고 Giant/Liv/Momentum 및 그 직원과 대리 판매 직원은 Giant/Liv/Momentum 자전거에서 발생하거나 관련한 모든 손실 또는 손상(과실 또는 태만으로 인한 부수적 및 결과적 손실 또는 손상 포함)에 대해 책임을 지지 않습니다.

7.3 적합성



최대 지원 속도가 45km/h인 하이브리드 파워 자전거는 L1e-B 범주 차량에 대한 EU 지침 168/2013/EC의 요구 사항을 준수합니다.

최대 지원 속도가 25km/h인 하이브리드 파워 자전거는 EU 기계류 지침 2006/42/EC의 요구 사항을 준수합니다.

탑승자의 귀에 들리는 A-가중 방사 음압 수준은 70dB(A)입니다.

이러한 자전거는 또한 다음 비조화 표준을 준수합니다.

- 자전거 표준: ISO 4210-2
- 전기 자전거: EN 15194

고객의 특정 전기자전거에 대한 적합성 선언은 이 사용자 설명서에서 확인할 수 있습니다.

7.4 면책 조항

자전거를 불법 변경하지 마십시오. 불법 변경은 원래 장비를 분리 또는 교체하거나 자체 설계 및/또는 작동을 변경할 수 있는 방식으로 자전거를 개조하는 것을 말합니다. 그러한 변경은 자전거의 취급, 안정성 및 그 밖의 측면을 심각하게 손상할 수 있고, 주행 시 안전하지 않을 수 있습니다. 불법 변경으로 보증이 무효화되고 자전거가 해당 법률 및 규정을 준수하지 못하는 상황으로 이어지게 할 수도 있습니다. 안전, 품질 및 신뢰성을 보장하기 위해서는 수리 및 교체 시 원래 부품 또는 자이언트/리브/모멘텀 공인 교체품만 사용하십시오. 자이언트/리브/모멘텀은 불법 변경으로 인한 개인적 부상, 재산상 손해 또는 경제적 손실을 포함하여(여기에 제한되지 않음) 모든 직접적, 우발적 또는 결과적인 손해에 대해 책임지지 않습니다.

