

neos

DIGITAL WIRELESS COMPUTER
USER'S MANUAL

- German -

1	EINFÜHRUNG				
3	Geräteeinheit				
	Einzelteile				
5	Montage				
7	ALLGEMEINE BEDIENUNG				
	DAS DISPLAY				
13	Koppeln des Sensors				
	Koppeln				
15	Suchen				
			Zurücksetzen des Computers		
			Zurücksetzen der Fahrtdaten		
		17	Wechseln in den Einstellungsmodus		
		19	Einstellen der Uhr Einstellen des Kilometerzählers Einstellen der Radgröße		
		21	Set Stopwatch		
		23	Einstellen der Countdown-Distanz Einstellen der Herzfrequenzgrenze		
		25	Einstellen der Benutzerdaten		
					Einstellen der Einheit
		27	Einstellen der Smart-Hintergrundbeleuchtung		
		29	Modusfunktionen der unteren Ebene		
		31	Uhr Datum Fahrtzeit		
		33	Kilometerzähler Distanz-Countdown		
		35	Trittfrequenz		
					Herzfrequenz
					Kalorien
		37	Durchschnitt Maximale Geschwindigkeit Fahrrad 1 / Fahrrad 2		
		39	Fehlerbehebung		
		41	Technische Daten		

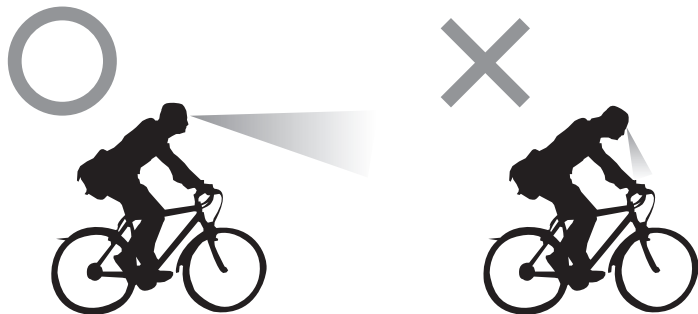

EINFÜHRUNG

Wir bedanken uns für den Kauf des Giant Neos-Computers, ein digitaler ANT+ Multifunktionscomputer. Er ist mit sämtlichen ANT+ Übertragungsgaräten für den Sport kompatibel, einschließlich des Giant RideSense-Sensors, der in bestimmten Giant-Fahrrädern integriert ist.

Starren Sie aus Sicherheitsgründen während des Fahrens bitte nicht auf den Computerbildschirm, denn es könnten sich dadurch gefährliche Situationen ergeben. Mittels digitaler ANT+ Übertragung beim Sport erhalten Sie Daten vom digitalen Geschwindigkeits-/Trittfrequenzsensor und dem digitalen Herzfrequenzgurt. Achten Sie darauf, diese Sensoren vor der Fahrt zu koppeln.

Bei Fragen zu diesem Produkt besuchen Sie bitte unsere Webseite unter www.giant-bicycle.com oder wenden Sie sich an Ihren Händler vor Ort. Genießen Sie die Fahrt!

Geräteeinheit und Einzelteile

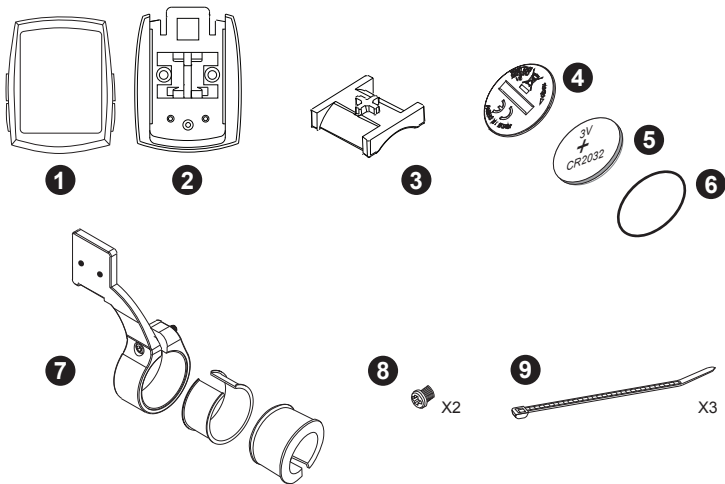

Geräteeinheit und Einzelteile

Im Produktkarton des Neos-Computers befinden sich 1 Geräteeinheit und 8 Einzelteile.

1. Computereinheit
2. Grundhalterung
3. Gummipolster
4. Batteriekappe
5. CR2032-Batterie
6. Dichtungsring
7. Halterungsverlängerung + 2 x C-Klemmpolster (für \varnothing 31,8 und 29,7 mm Lenker)
8. 2 x Schrauben für Halterungsverlängerung
9. Kabelbinder x 3

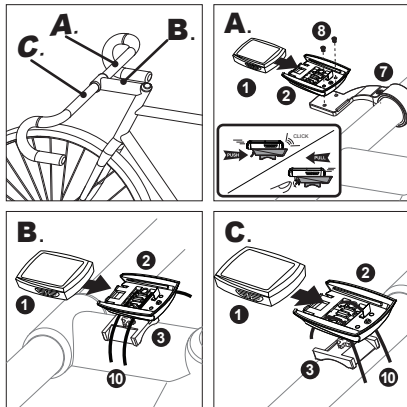
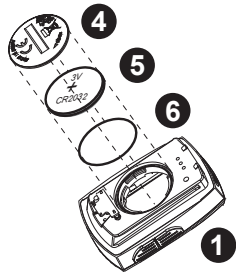

Montage

Legen Sie die Batterie ein, wobei die Batteriekappe mit einer Münze geöffnet und geschlossen wird.

Der Fahrradcomputer lässt sich in 3 unterschiedlichen Positionen montieren: (A) Halterungsverlängerung (B) Vorbau (C) Lenker.

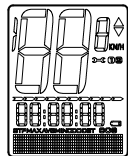
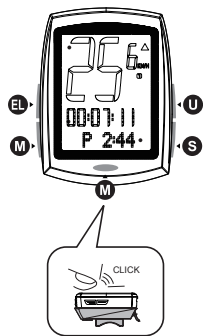

All Segments

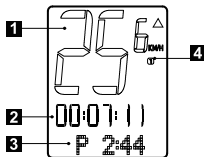

ALLGEMEINE BEDIENUNG UND DAS DISPLAY

Die Computereinheit ist mit 4 Haupttasten ausgestattet.

EL-Taste: Manuelle Taste für die Hintergrundbeleuchtung.

M-Taste: Steuert die Modusfunktionen und kann im montierten Zustand auch unten am Gerät gedrückt werden.

S-Taste: Steuert die Modusfunktionen der unteren Ebene während der Modusanzeige.

U-Taste: Steuert die Modusfunktionen der oberen Ebene.

1. Aktuelle Geschwindigkeit

Zeigt die aktuelle Geschwindigkeit in kmh oder mh an.

2. Modus der oberen Ebene

Drücken Sie die U-Taste, um Folgendes anzuzeigen:
 Fahrtzeit / Zurückgelegte Distanz / Aktuelle Trittfrequenz (wenn gekoppelt) / Aktuelle Herzfrequenz (wenn gekoppelt)

3. Modus

Drücken Sie die M-Taste, um Folgendes anzuzeigen:
 Uhr / Fahrtzeit / Stoppuhr / Zurückgelegte Distanz / Aktuelle Trittfrequenz (wenn gekoppelt) / Aktuelle Herzfrequenz (wenn gekoppelt) / Durchschn. Geschwindigkeit

4. Fahrrad 1 / Fahrrad 2

Zeigt die Daten für Fahrrad 1 oder Fahrrad 2 an.

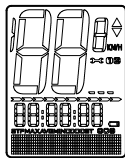

All Segments

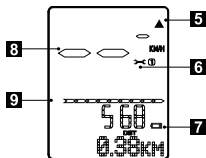

5. Schrittmacher

Der Tempopfeil zeigt einen Vergleich zwischen aktueller Geschwindigkeit und der durchschnittlichen Geschwindigkeit an. Ist die aktuelle Geschwindigkeit höher als oder so hoch wie die durchschnittliche Geschwindigkeit, zeigt der Pfeil nach oben; ist die aktuelle Geschwindigkeit niedriger als die durchschnittliche Geschwindigkeit, zeigt der Pfeil nach unten.

6. Intervall-Wartungserinnerung

Beträgt die zurückgelegte Distanz > 500 km, wird dies in einem beliebigen Modus angezeigt, um den Fahrer an die Fahrradwartung zu erinnern. Dies ist unabhängig von der Fahrtdistanz und dem Kilometerzähler. Um dieses Symbol auszublenden, halten Sie die M-Taste 2 Sekunden lang gedrückt, oder es schaltet sich nach 50 km automatisch aus.

7. Anzeige für schwache Batterie

Ist die Batteriespannung auf < 2,7 Volt abgesunken, wird in einem beliebigen Modus das Symbol für schwache Batterie angezeigt.

8. Sensor-Ruhezustand

Wird vom Sensormagneten mehr als 20 Minuten lang keine Geschwindigkeit festgestellt, wird die aktuelle Geschwindigkeit als Striche dargestellt. Wird vom Sensormagneten mehr als 20 Minuten lang keine Trittfrequenz festgestellt, werden Striche im Trittfrequenzmodus angezeigt. Wird vom Monitor mehr als 3 Minuten lang keine Herzfrequenz festgestellt, werden Striche im Herzfrequenzmodus angezeigt.

9. % Distanz-Countdown-Leiste

Zeigt den Prozentwert der gesamten, voreingestellten Countdown-Distanz an. Dies funktioniert nur mit der Distanz-Countdown-Funktion (siehe S. 23-24).

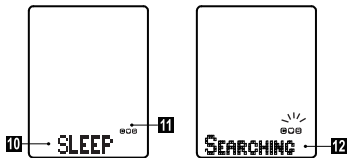

10. Ruhezustand

Der Computer wechselt in den RUHEZUSTAND, wenn alle Sensoren mehr als 5 Minuten inaktiv sind.

11. Gekoppelte Sensorensymbole

Die Sensorensymbole werden auch im Ruhezustand angezeigt, wenn der Sensor zuvor gekoppelt wurde. C: Trittfrequenzsensor, Herz: Herzfrequenzmonitor, S: Geschwindigkeitssensor.

12. Suchen

Ist der Computer nicht im RUHEZUSTAND, aber an der Halterung befestigt, und Sie bewegen das Fahrrad, sucht der Computer automatisch nach gekoppelten Sensoren. Sobald er den Sensor gefunden hat, hört das Sensorsymbol auf zu blinken. Die längste Suchzeit beträgt 30 Sekunden, der optimale Abstand für die Übertragung liegt innerhalb von 1 Meter.

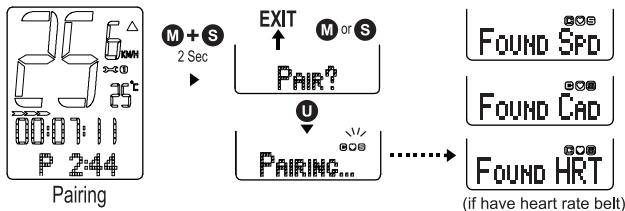
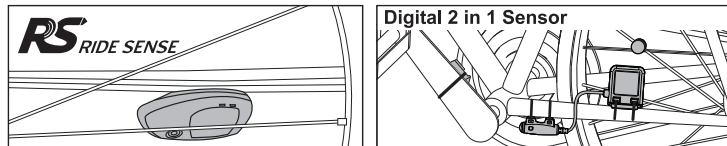

Koppeln des Sensors

Der Neos-Computer ist mit sämtlichen digitalen Gerätesensoren für ANT+ 2,4-G-Übertragung kompatibel, einschließlich des Giant Ride Sense-Sensors bei bestimmten Giant-Fahrrädern oder des 2-in-1-Sensors im Zubehör. Der Sensor ist nicht im Lieferumfang enthalten. Der Sensor muss vor der Fahrt mit dem Computer gekoppelt werden.

Koppeln

Halten Sie die M+S-Tasten 2 Sekunden lang gedrückt, um in den Kopplungsmodus zu wechseln. Drücken Sie die U-Taste, um den Vorgang zu bestätigen, wonach die Kopplung automatisch abläuft. Es wird eine Kopplung mit dem am nächstgelegenen Gerät angezeigt, oder drücken Sie die S- oder M-Taste, um den Kopplungsmodus zu beenden. Die längste Kopplungszeit beträgt 1 Minute, der optimale Abstand für die Übertragung liegt innerhalb von 1 Meter.

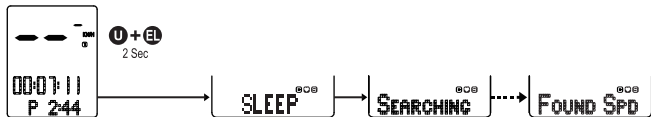

Reset Computer

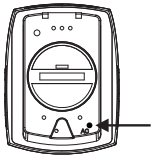

Reset Trip data

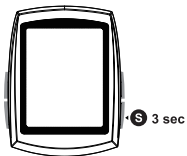

Suchen

Wenn Sie die U+EL-Tasten im Ruhezustand 2 Sekunden lang gedrückt halten, sucht der Computer nach gekoppelten Geräten. Die längste Suchzeit beträgt 30 Sekunden, der optimale Abstand für die Übertragung liegt innerhalb von 1 Meter.

Zurücksetzen des Computers

Wenn Sie die AC-Taste an der Rückseite des Computers drücken, werden alle Daten auf ihre Originalinstellungen zurückgesetzt.

Zurücksetzen der Fahrtdaten

Wenn Sie in einem beliebigen Modus die S-Taste 3 Sekunden lang gedrückt halten, werden sämtliche Fahrtdaten ZURÜCKGESETZT.

Wechseln in den Einstellungsmodus

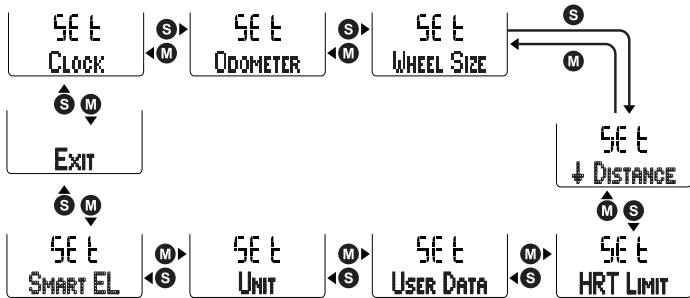
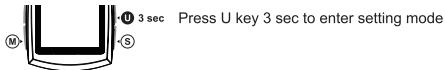

Wechseln in den Einstellungsmodus

1. Halten Sie die U-Taste 3 Sekunden lang gedrückt, um in den Einstellungsmodus zu wechseln. Wählen Sie die Parametereinstellung durch Drücken der S- oder M-Taste in der Abfolge Uhr, Kilometerzähler, Radgröße, Countdown-Distanz, Herzfrequenzgrenze, Benutzerdaten, Einheit, Smart EL, Leistungskalibrierung (wenn gekoppelt) und Beenden. Drücken Sie die U-Taste, um eine bestimmte Parametereinstellung abzurufen, oder durch Beenden zum vorherigen Modus zurückzukehren.

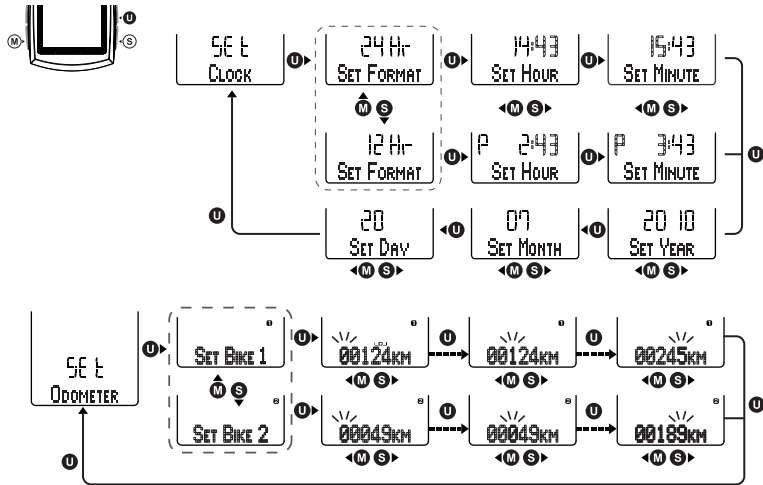

Einstellen der Uhr

Wählen Sie Uhr EINSTELLEN im Einstellungsmodus und drücken Sie die U-Taste, um die Uhr einzustellen. Folgen Sie dem Tasten-Ablaufdiagramm. Durch Drücken der S- oder M-Taste legen Sie eine 24-Stunden- oder eine 12-Stundenanzeige fest und bestätigen dies mit der U-Taste. Drücken Sie die S- oder M-Taste, um Stunde, Minute, Jahr, Monat und Datum einzustellen, und bestätigen dies mit der U-Taste. Wenn Sie die S- oder M-Taste gedrückt halten, gelangen Sie schneller zur gewünschten Zahlenanzeige.

Einstellen des Kilometerzählers

Wählen Sie Kilometerzähler EINSTELLEN im Einstellungsmodus und drücken Sie die U-Taste, um den Kilometerzähler einzustellen. Folgen Sie dem Tasten-Ablaufdiagramm. Drücken Sie die S- oder M-Taste, um Fahrrad 1 oder Fahrrad 2 auszuwählen, und drücken Sie die U-Taste, um die Zahlen für den Kilometerzähler einzustellen. Durch Drücken der S- oder M-Taste stellen Sie die blinkend angezeigte Zahl ein und durch Drücken der U-Taste wechseln Sie zur nächsten Zahl. Drücken Sie die U-Taste, um jede einzelne Zahleneingabe zu bestätigen, und beenden Sie den Einstellungsmodus des Kilometerzählers.

Einstellen der Radgröße

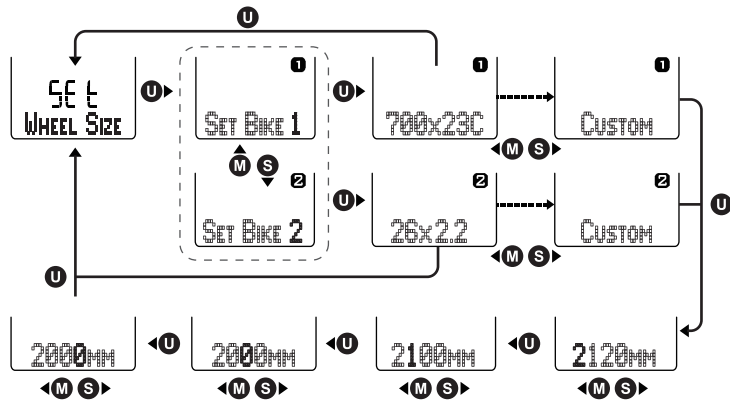

*Same as Bike2 setting

WHEEL CIRCUMFERENCE

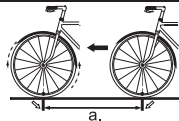

EASY CALIBRATION & CIRCUMFERENCE REFERENCE TABLE

Tire Size	a. (mm)
700x20C	2086
700x23C	2096
700x25C	2105
700x28C	2136
700x32C	2155
700x35C	2168
700x38C	2180
600x23C	1930
26x1.5	2010
26x1.90	2045
26x1.95	2050
26x2.0	2055
26x2.1	2068
26x2.2	2075
Custom	0-3999

Einstellen der Radgröße

Wählen Sie "WHEEL SIZE" im Einstellungsmodus und drücken Sie die U-Taste, um die Radgröße einzustellen. Folgen Sie dem Tasten-Ablaufdiagramm. Drücken Sie die S- oder M-Taste, um Fahrrad 1 oder Fahrrad 2 auszuwählen, und drücken Sie die U-Taste, um die Radgröße einzustellen. Drücken Sie die S- oder M-Taste, um aus den Reifengrößen auszuwählen, oder geben Sie den Reifenumfang in der Option Definieren ein.

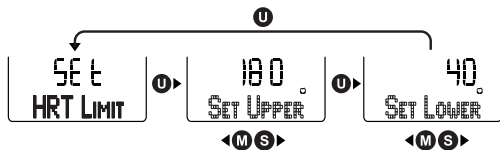
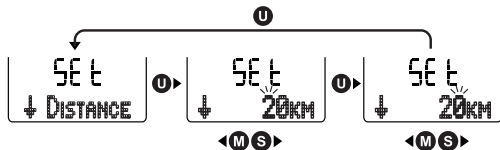

Einstellen der Countdown-Distanz

Wählen Sie "↓DISTANCE" im Einstellungsmodus und drücken Sie die U-Taste, um die Countdown-Distanz einzustellen. Folgen Sie dem Tasten-Ablaufdiagramm. Drücken Sie die S- oder M-Taste, um unterschiedliche Zahlen einzustellen, und bestätigen Sie dies durch Drücken der U-Taste. Die Voreinstellung für die Countdown-Distanz liegt zwischen 1 und 50 km bzw. 1 und 31 Meilen.

Einstellen der Herzfrequenzgrenze

Wählen Sie "HRT LIMIT" im Einstellungsmodus und drücken Sie die U-Taste, um die Herzfrequenzgrenze einzustellen. Folgen Sie dem Tasten-Ablaufdiagramm. Drücken Sie die S- oder M-Taste, um die obere und die untere Frequenz einzustellen, und bestätigen Sie dies durch Drücken der U-Taste. Die Voreinstellung für die obere Grenze liegt zwischen 31 und 240 und für untere Grenze zwischen 30 und 179. Wenn Sie die S- oder M-Taste gedrückt halten, gelangen Sie schneller zur gewünschten Zahlenanzeige.

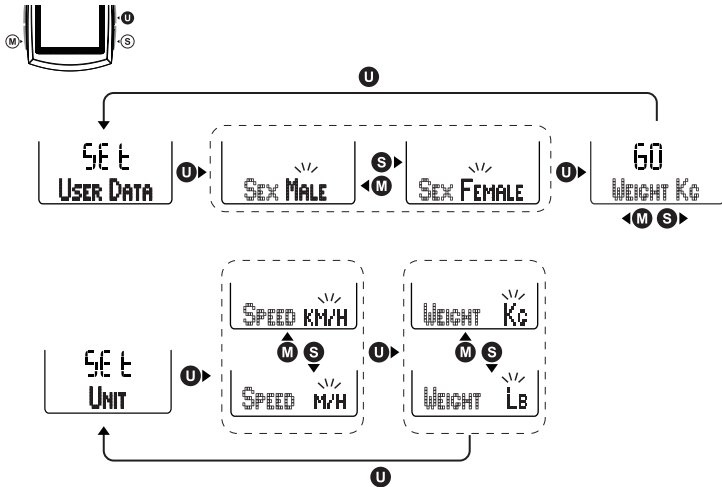

Einstellen der Benutzerdaten

Wählen Sie "USER DATA" im Einstellungsmodus und drücken Sie die U-Taste, um die Benutzerdaten einstellen zu können. Folgen Sie dem Tasten-Ablaufdiagramm. Drücken Sie die S- oder M-Taste, um aus Männlich oder Weiblich auszuwählen, und drücken Sie dann die U-Taste, um Ihr persönliches Gewicht zwischen 20 ~ 220 kg oder 44 ~ 485 lbs. einzugeben. Wenn Sie die S- oder M-Taste gedrückt halten, gelangen Sie schneller zur gewünschten Zahlenanzeige.

Einstellen der Einheit

Wählen Sie "UNIT" im Einstellungsmodus und drücken Sie die U-Taste, um die Einheit einzustellen. Folgen Sie dem Tasten-Ablaufdiagramm. Drücken Sie die S- oder M-Taste, um die Geschwindigkeit in KM/H oder M/H, das Gewicht in KG oder LBS.

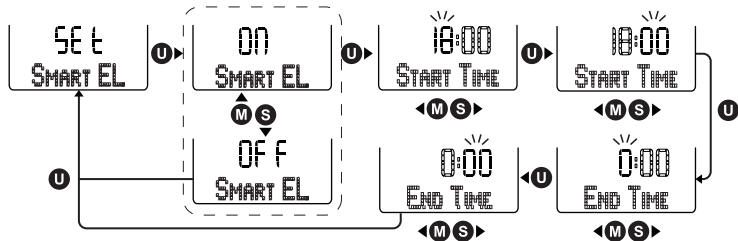

Set Smart EL (Backlight)

Wählen Sie "SMART EL" im Einstellungsmodus und drücken Sie die U-Taste, um Smart EL einzustellen. Folgen Sie dem Tasten-Ablaufdiagramm. Drücken Sie die S- oder M-Taste, um die Smart EL-Funktion ein- oder auszuschalten, und bestätigen Sie dies mit der U-Taste. Zur Voreinstellung der Funktion Startzeit und Endzeit drücken Sie die S- oder M-Taste, um Stunden und Minuten einzustellen, bestätigen Sie dies mit der U-Taste und fahren Sie mit dem nächsten Schritt fort.

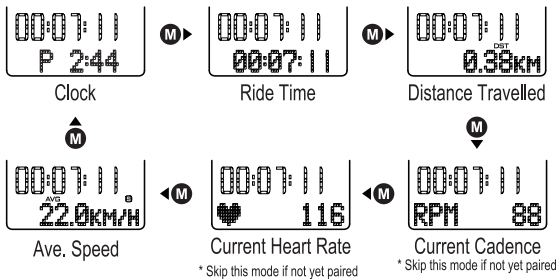

Modus / Modusfunktionen der unteren Ebene

Drücken Sie bei Modusanzeige die M-Taste, um Uhr/ Fahrtzeit/ Zurückgelegte Distanz/Durchschn. Geschwindigkeit/ Drücken Sie die S-Taste, um die Funktionen der unteren Ebene im Hauptmodus anzuzeigen.



00:07:11
P 2:44

Clock



00:07:11
09-23-11

Date

08:07:42
08:07:42

Ride Time



08:07:42⁰
T 10:19:20

Total Bike1 Ride Time



08:07:42⁰⁰
T 18:27:02

Bike1+2 Ride Time

Uhr / Datum

Bei Anzeige der Uhr im 12-Stunden-/24-Stundenformat drücken Sie die S-Taste, um das Datum (MM-TT-JJ) anzuzeigen. Wird die S-Taste nicht gedrückt, wird die Uhr nach 3 Sekunden wieder automatisch angezeigt.

Ride Time

Fahrtzeit / Gesamt-Fahrtzeit Fahrrad 1 / Fahrtzeit Fahrrad 1+Fahrrad 2
Die Fahrtzeit zeigt die Fahrtzeit der Tour an; drücken Sie die S-Taste, um die Gesamt-Fahrtzeit für Fahrrad 1 und die Fahrtzeit für Fahrrad 1+Fahrrad 2 anzuzeigen. Wird die S-Taste nicht gedrückt, wird die Fahrtzeit nach 3 Sekunden wieder automatisch angezeigt.

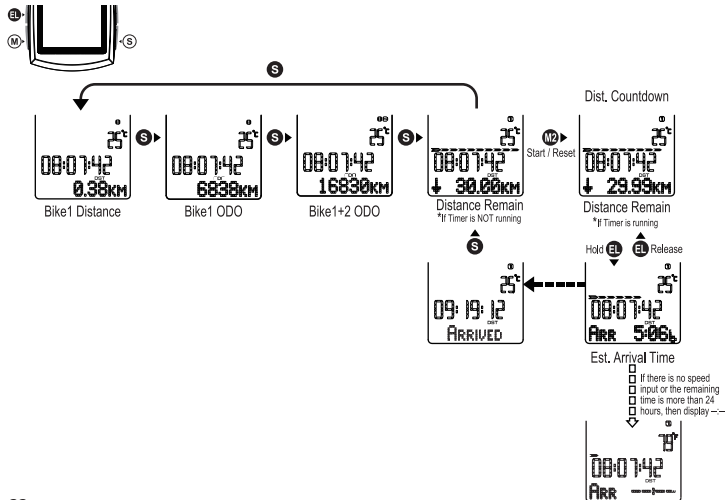

Kilometerzähler

Drücken Sie im Distanzmodus die S-Taste, um Fahrrad 1 ODO und Fahrrad1+2 ODO anzuzeigen. Durch Drücken der S-Taste können Sie den Distanz-Countdown anzeigen.

Distanz-Countdown

Halten Sie im Distanz-Countdown-Modus die M-Taste gedrückt, um den Timer zurückzusetzen und zu starten. Während der Timer läuft, halten Sie die EL-Taste gedrückt, um die voraussichtliche Ankunftszeit anzuzeigen, und lassen Sie die EL-Taste los, um zur vorherigen Anzeige zurückzukehren. Wenn Sie am Ziel ankommen, drücken Sie die S-Taste, um zur voreingestellten Distanzanzeige zurückzukehren. Wurde keine Geschwindigkeit eingegeben oder die Restzeit beträgt mehr als 24 Stunden, wird --:-- angezeigt. Halten Sie die M-Taste gedrückt, um die Distanz-Countdown-Funktion zu stoppen.



00:07:11
RPM 88

Current Cadence



00:07:11
RPM^{AVG} 83

Ave. Cadence



00:07:11
RPM^{MAX} 98

Max. Cadence

00:07:11
♥ 86

Current Heart Rate



00:07:11
♥^{AVG} 88

Ave. Heart Rate



00:07:11
♥^{MAX} 116

Max. Heart Rate



00:07:11
▼ 00:00:00

HR Lower Zone Time



00:07:11
234KCAL

Calories Consumed



00:07:11
▲ 00:00:00

HR Upper Zone Time



00:07:11
♦ 00:16:06

HR In Zone Time

Trittfrequenz

Drücken Sie bei Anzeige der aktuellen Trittfrequenz die S-Taste, um die durchschnittliche Trittfrequenz und die maximale Trittfrequenz anzuzeigen. Wird die S-Taste nicht gedrückt, wird die aktuelle Trittfrequenz nach 3 Sekunden wieder automatisch angezeigt.

Herzfrequenz und Kalorien

Wird bei Anzeige der aktuellen Herzfrequenz die S-Taste gedrückt, werden die durchschnittliche Herzfrequenz, die maximale Herzfrequenz, die Herzfrequenz der unteren Zonenzeit, innerhalb der Zonenzeit, der oberen Zonenzeit und der Kalorienverbrauch während der Fahrt angezeigt. Wird die S-Taste nicht gedrückt, wird die aktuelle Herzfrequenz nach 3 Sekunden wieder automatisch angezeigt. Wenn die Herzfrequenz der Ober- oder Untergrenze über-/unterschritten wird, blinkt das LCD-Display als Warnung.



08:07:42
AVE
22.0KM/H

Ave. Speed



08:07:42
MAX
52.6KM/H

Max. Speed

08:07:42
AVE
22.0KM/H

Bike1 Ave. Speed



08:07:42
AVE
22.6KM/H

Bike2 Ave. Speed

Durchschnittliche / maximale Geschwindigkeit

Drücken Sie im Modus Durchschnittliche Geschwindigkeit die S-Taste, um die maximale Geschwindigkeit anzuzeigen.

Wird die S-Taste nicht mehr gedrückt, kehren Sie nach 3 Sekunden automatisch zur durchschnittlichen Geschwindigkeit zurück.

Rad 1 / Rad 2

Halten Sie im Modus Durchschnittliche Geschwindigkeit die M-Taste gedrückt, um zwischen Rad 1 / Rad 2 hin und her zu schalten. Wenn die Stoppuhr läuft, ist ein Umschalten zwischen Rad 1 und Rad 2 nicht möglich.

Problem	Mögliche Ursache	Lösung
Kein LCD-Display	Batterie ist leer	Batterie austauschen
	Batterie ist in falscher Position eingelegt	Legen Sie die Batterie in richtiger Position ein
	Computer befindet sich im Liefermodus	Drücken Sie die AC-Taste an der Rückseite des Computers, nachdem Sie die Batterien eingelegt haben.
Keine aktuelle Geschwindigkeit / Trittfrequenz angezeigt	Magnet ist falsch ausgerichtet oder zu weit entfernt	Richten Sie den Magneten und die Sensorposition neu aus
	Noch nicht gekoppelt	Koppeln Sie den Sensor
LCD-Display blinkt	Der Visuelle Alarm zur Überwachung der Herzfrequenz ist aktiviert, die aktuelle Herzfrequenz über-/unterschreitet die Ober-/Untergrenze der Herzfrequenz	Herzfrequenzgrenzen zurücksetzen (Ober-/Untergrenze der Herzfrequenz)

Problem	Mögliche Ursache	Mögliche Ursache
Unregelmäßige Daten	Magnet ist falsch ausgerichtet oder zu weit entfernt	Richten Sie den Magneten und die Sensorposition neu aus
	Sensorbatterie ist schwach	Tauschen Sie die Sensorbatterie aus
Herzfrequenzgurt lässt sich nicht koppeln	Herzfrequenzmonitor muss zurückgesetzt werden	Entfernen Sie die Batterie vom Gurt, entladen Sie den Gurt, indem Sie die Batterie auf den Kopf drehen und für 2 Sekunden in das Batteriefach einlegen. Nehmen Sie dann die Batterie heraus, legen Sie sie richtig gepolt wieder in das Batteriefach ein und koppeln Sie erneut.
Display --	Sensor ist im Ruhezustand	Reaktivieren Sie den Geschwindigkeits-/Trittfrequenzsensor, indem Sie die Magnete verbinden, oder reaktivieren Sie den Herzfrequenzmonitor, indem Sie den Herzfrequenzgurt am Brustkorb anlegen.

Technische Daten

Aktuelle Geschwindigkeit	199,9 kmh oder mh
Durchschnittliche Geschwindigkeit	199,9 kmh oder mh
Maximale Geschwindigkeit	199,9 kmh oder mh
Distanz 1	999,99 km oder m
Distanz 2	999,99 km oder m
ODO 1	99999 km oder m
ODO 2	99999 km oder m
ODO 1+2	199999 km oder m

Fahrtzeit 1	19:59:59 (HH:MM:SS)
Fahrtzeit 2	19:59:59 (HH:MM:SS)
Gesamt-Fahrtzeit 1	99:59 (HH:MM)
Gesamt-Fahrtzeit 2	99:59 (HH:MM)
Gesamt-Fahrtzeit 1+2	199:59 (HH:MM)
2te Radgröße	0-3999 mm
Zeit (12-/24-Std.)	12/24
Autom. Ruhezustand	10 min

Aktuelle Herzfrequenz	30-240 bpm
Durchschnittliche Herzfrequenz	240 bpm
Maximale Herzfrequenz	240 bpm
Dauer unter-/inner/oberhalb der Herzfrequenzgrenze	19:59:59 (HH:MM:SS)
Kalorie	9999 kcal
Einfache Kalibrierung	14 + definiert
Trittfrequenz	30 ~ 240 U/min
Durchschnittliche Trittfrequenz	30 ~ 240 U/min

Maximale Trittfrequenz	30 ~ 240 U/min
Anzeige für schwache Batterie	2,7 Volt
Smarte Hintergrundbeleuchtung	18.00~12.00
Distanz-Countdown	1~50 km
Abmessungen:	42.5(W)x52(H)x16(T)
Gewicht:	38g
Batterielaufzeit:	10 Monate (bei Nutzung von 1 Std./Tag)