

E-BIKE

# 설명서

V8.0



# 목차

<b>1 서문</b>	<b>5</b>
1.1 환영합니다	5
1.2 설명서 사용	5
1.3 그림	5
1.4 설명서에 사용된 기호	5
1.5 서비스 및 기술 지원	6
<b>2 안전성</b>	<b>7</b>
2.1 안전한 자전거 사용	7
2.2 배터리 및 충전기 안전	8
2.3 짐받이	9
2.4 액세서리 및 부착물	10
<b>3 설명</b>	<b>11</b>
3.1 E-Components 소개	11
3.2 EnergyPak 및 충전기	12
3.3 SyncDrive	14
3.4 RideControl	14
3.5 RideControl Dash	16
3.6 RideDash EVO	17
<b>4 운송 및 보관</b>	<b>18</b>
4.1 운송	18
4.2 보관	18
<b>5 자전거 사용법</b>	<b>19</b>
5.1 주행 거리	19
5.2 EnergyPak	19
5.3 충전	20
5.3.1 충전기 사용	21
5.3.2 EnergyPak 분리 및 설치	22
5.3.3 분리한 EnergyPak 충전	24
5.3.4 자전거 내부에서 충전	24
5.3.5 충전기 시간표	26
5.4 제어 기능	26
5.4.1 RideControl Ergo 시리즈	26
5.4.2 RideControl Dash	33
5.4.3 RideDash EVO	38
5.5 통합 헤드 튜브 조명	41
5.6 키	42
<b>6 유지보수</b>	<b>43</b>
6.1 청소	43

6.2 동력 전달 장치.....	43
<b>7 법적 문서.....</b>	<b>46</b>
7.1 보증.....	46
7.2 제외 사항.....	46
7.3 적합성.....	47
7.4 면책 조항.....	47
7.5 FCC.....	48
7.6 IC.....	48

# 1 서문

## 1.1 환영합니다

자이언트와 리브의 전기자전거를 구매해 주셔서 감사합니다. 잠시 후면 페달을 밟는 즐거움이 시작됩니다!

### Ride Life, Ride Giant

사람들이 자전거 타는 것을 보는 것보다 더 즐거운 일은 없습니다. 1972년부터 자이언트는 상상할 수 있는 모든 종류의 지형과 탑승자에 맞는 고품질 자전거를 제작해 왔습니다. 자전거 타기는 즐거움, 운동 및 큰 기쁨을 가져다 주기 때문에 Giant 자전거는 수백 만 사이클리스트들에게 더 행복하고 더 건강한 삶을 영위할 수 있는 기회를 제공합니다. 그리고 세계 최고의 혁신적인 자전거를 계속 공급하도록 동기를 부여하는 것은 자전거 타기의 즐거움을 공유하라는 사명입니다.

## 1.2 설명서 사용

제품을 사용하기 전 본 설명서의 모든 정보를 꼼꼼히 읽어 주십시오. 안전 지침은 매우 중요하며, 간과해서는 안 됩니다. 이 설명서를 읽으면 다양한 자전거 부품의 일반적인 작동에 대해 더 잘 이해할 수 있습니다.

이 설명서는 일반 자전거 설명서를 보완합니다. 기타 부품 및 보증에 대한 자세한 내용은 일반 자전거 설명서를 참조하십시오.

## 1.3 그림

이 문서에 나타난 그림은 특정 E-bike 모델의 정확한 구성과 세부사항에서 다를 수 있습니다. 그림은 지침 및 설명 목적만을 위한 일반적인 참조입니다.

## 1.4 설명서에 사용된 기호



**위험:** 누구든 안전 지침을 준수하지 않으면 사망, 심각한 신체적 상해 및/또는 심한 재료 손상을 일으키는 상황에 대해 경고합니다.



**경고:** 누구든 안전 지침을 준수하지 않으면 사망, 심각한 신체적 상해 및/또는 심한 재료 손상을 일으킬 수 있는 상황에 대해 경고합니다.



**주의사항:** 누구든 안전 지침을 따르지 않으면 재료 손상을 일으킬 수 있는 상황에 대해 경고합니다.



**알림:** 문제를 피하기 위한 중요한 정보를 제공합니다.



정보: 추가 정보를 제공합니다.

## 1.5 서비스 및 기술 지원



알림: 이 설명서는 정비, 유지보수 및/또는 수리에 대한 광범위한 자료를 참고해 작성되지 않았습니다. 정비 및 기술 지원에 대해서는 대리점에 문의하십시오. 다음 글로벌 웹사이트를 통해 당사의 제품이나 대리점에 대한 자세한 내용을 확인할 수 있습니다. [www.giant-bicycles.com](http://www.giant-bicycles.com).



## 2 안전성

### 2.1 안전한 자전거 사용

개방 도로에서 E-bike를 타기 전에 전기 페달을 지원하는 자전거를 타는 등 안전한 지역에서 자전거를 타면서 자전거에 익숙해지십시오. 자전거의 모든 설정을 사용해 보고 숙지해야 합니다.



**경고:** 어떠한 상황에서도 즉시 반응할 수 있도록 자전거를 탈 때 핸들의 그립을 양 손으로 잡고 브레이크 레버가 사용 범위에 있도록 하십시오. 그렇게 하지 않으면 자전거의 제어 능력을 상실할 수 있습니다.



**경고:** 어떠한 종류의 하중도 자전거의 최대 허용 하중을 초과하지 않도록 하십시오.



**알림:** 탑승자의 귀에 들리는 A-가중 방사 음압 수준은 70dB(A)입니다.

## 2.2 배터리 및 충전기 안전



### 경고:

- EnergyPak 배터리 및 충전기는 물과 불꽃 등에 노출시키지 마십시오.
- 배터리 및 충전기를 다른 목적으로 사용하지 마십시오.
- 단자를 연결하지 마십시오.
- 어린이나 애완동물이 배터리에 접근하지 못하게 하십시오.
- 배터리 및 충전기에 충격을 가하지 마십시오(예: 떨어뜨림).
- 배터리 및 충전기를 덮거나 그 위에 물건을 올려 놓지 마십시오.
- 이상한 냄새나 연기가 발생하면 충전을 즉시 중지하십시오.
- 배터리에 불이 붙는 드문 경우에도 물에 넣지는 마십시오. 모래를 사용하여 불을 끄고, 즉시 긴급 구조대에 전화하십시오.

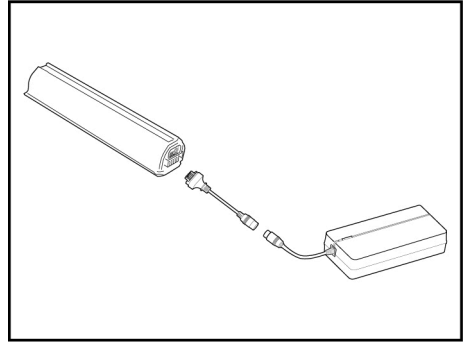

**주의사항:** 충전 중에는 배터리 및 충전기와의 접촉을 피하십시오. 충전기는 가열됩니다. 배터리 케이스 뒷면의 추가 정보를 읽고/참고하십시오.



## 2.3 짐받이



**경고:** 경고: 항상 짐받이에 장착된 화물 또는 아동 시트 기능은 제조업체의 지침에 따라 단단히 고정되어야 하고, 휠에 걸릴 수 있는 느슨한 끈이나 다른 품목이 없도록 하십시오.



**주의사항:** 경고: 짐은 짐받이에만 안전하게 실을 수 있습니다. 자전거의 다른 부품에 짐을 부착하지 마십시오.



**주의사항:** 경고: 짐받이가 울러지면 자전거가 (특히 운전 및 제동과 관련하여) 다르게 동작할 수 있습니다.



**알림:** 알림: 짐받이에 짐을 실을 때 걸리지 않도록 반사경 및 램프의 위치를 확인하고 조정하는 것이 좋습니다.



**정보:** 정보: 짐받이의 양쪽에 짐이 고르게 분산되도록 하는 것이 좋습니다.

### 통합 배터리가 있는 캐리어:

일부 자전거에는 배터리 홀더와 짐받이가 부착되어 있습니다. 배터리 및/또는 홀더에 손상을 주지 않도록 짐을 단단히 고정해야 합니다.



**주의사항:** EnergyPak을 포함한 후면 캐리어의 최대 하중: 22kg.

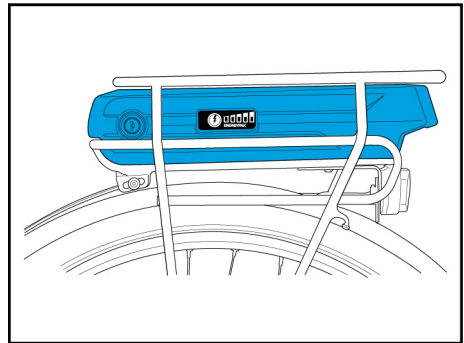

## 2.4 액세서리 및 부착물

### 자전거 트레일러 및 트레일러 자전거



**주의사항:** (타사) 자전거 트레일러 또는 트레일러 자전거는 추가 하중 능력과 E-bike의 전기 및/또는 기계 부품의 추가 마모를 유발할 수 있습니다. 다양한 유형의 트레일러 부착물을 사용할 수 있으므로(브랜드/모델 등에 따라 다름) 각 조합 목록을 나열하거나 각 사용 시나리오의 결과를 예측할 수가 없습니다. 항상 트레일러 제조업체의 설치, 사용 및 안전 지침을 따르십시오. (타사) 트레일러를 부착하기 위해 E-bike의 원래 부품을 개조하지 마십시오. 이 사용자 설명서의 다른 부분에 명시된 E-bike의 총 허용 하중량을 초과하지 마십시오.

### 아동 시트



**주의사항:** 아동 시트를 사용하면 추가 하중 능력과 E-bike의 전기 및/또는 기계 부품의 추가 마모를 유발할 수 있습니다. 다양한 유형의 아동 시트를 사용할 수 있으므로(브랜드/모델 등에 따라 다름) 각 조합 목록을 나열할 수가 없습니다. 항상 아동 시트 제조업체의 설치, 사용 및 안전 지침을 따르십시오. (타사) 아동 시트를 부착하기 위해 E-bike의 원래 부품을 개조하지 마십시오. 이 사용자 설명서의 다른 부분에 명시된 E-bike의 캐리어 하중 용량 및/또는 총 허용 하중량을 초과하지 마십시오. 아동 시트를 사용하고 자전거에 새들 하부의 코일 스프링이 노출된 새들이 장착된 경우, 아동의 손가락이 코일 스프링에 끼여 다칠 수 있는 큰 위험이 있습니다. 아동의 손가락이 끼이지 않도록 하려면 적절한 조치를 취하십시오.

### 캐리어



**주의사항:** 사양이 다를 수 있는 다양한 유형의 캐리어가 있습니다. 사용하기 전에 캐리어와 함께 제공된 설명서를 참조하거나 설치 지침, 최대 하중, 토크 사양, 부품 사양, 최대 호환 가능한 휠 크기, 트레일러 및 아동 시트 호환성에 대해서는 해당 지역의 대리점에 문의하십시오. 제조업체, 수입업체 또는 대리점의 이름 및 주소, 상표, 모델 및 생산 배치 번호 또는 참조에 대한 자세한 내용은 캐리어의 설명서 및/또는 캐리어 자체를 확인하십시오.

## 3 설명

### 3.1 E-Components 소개

자이언트와 리브의 E-bike에는 자이언트에서 각 탑승자에게 최고 성능과 최상의 환경을 제공한다는 것을 목표로 개발한 고유한 구성품과 기술이 탑재되어 있습니다. 아래에서 몇 가지 주요 시스템 구성품과 전문 용어를 간단히 설명하겠습니다.

#### ENERGYPAK

자이언트 EnergyPak 배터리는 통합 패키지에서 최대의 성능을 발휘합니다. EnergyPak은 이전의 배터리 시스템에 비해 매우 빨리 충전되고 최대 탑승 시간도 더 깁니다. EnergyPak Plus 액세서리 배터리는 다양한 모델에 추가하여 탑승 시간을 훨씬 더 길게 연장시킬 수 있습니다. 모든 EnergyPak은 최대의 품질과 안전성 및 신뢰성을 확보하기 위해 자이언트 공장 에서 철저히 테스트됩니다.

#### SYNCDRIVE

SyncDrive 모터는 자체 성능 및 신뢰성에서 널리 인정 받고 있습니다. 각 모델에서 최상의 성능을 위해 자이언트에서 미세 조정된 소형 미드 드라이브 모터는 모든 보조 모드에서 강력하지만 부드럽고 자연스러운 페달링 보조를 제공합니다. 거친 조건, 거친 지형에서 라이딩을 할 때 및 오르막길에서는 더 높은 보조 수준을 선택하십시오. 최대 토크는 가파른 언덕을 오를 때 유용한 "파워" 수준에서 사용할 수 있습니다.

저전력 보조 수준은 배터리 용량을 절약하여 주행 거리를 늘리는 데 도움을 줍니다. 도시 및 도시 근교의 도로에서 자전거를 타거나, 동력 보조가 덜 필요할 때마다 이상적입니다.

정교한 스마트 보조 기능은 최적의 동력과 주행 거리 균형을 제공합니다. 스마트 보조는 모든 센서의 입력을 사용하여 변화하는 주행 조건에 전력 출력을 자동으로 적응시킵니다.

#### RIDECONTROL

RideControl Ergo 시리즈는 작동하기 쉬운 제어 기능이 있는 인체공학적인 레이아웃을 제공합니다. 밝은 LED 표시등 또는 RideDash EVO와 같은 화면에서 시각적 피드백이 제공됩니다. RideControl Dash는 모든 필수 제어 기능과 함께 하나의 컴팩트한 장치에 통합된 컬러 화면이 특징입니다.

스마트폰의 RideControl 앱을 E-bike와 연결하여 훨씬 더 많은 가능성을 추가하십시오. 이러한 가능성은 업데이트로 확장되고 향상되고 있습니다.

#### RIDECONTROL DASH

RideControl Dash는 EnergyPak, SyncDrive 모터, 센서, 조명 및 기타 연결된 e-component에서 광범위한 자전거 및 주행 정보를 나타내는 통합 컬러 디스플레이 화면이 있는 원격 장치입니다. 왼쪽 핸들바 그림에 인체공학적으로 놓인 이 장치는 RideControl Ergo 원격 장치와 RideDash EVO의 많은 기능을 하나의 컴팩트한 장치에 제공합니다.

# RIDEDASH EVO

RideDash EVO는 핸들바 중앙에 놓인 아름다운 대형 컬러 화면을 통해 탑승자에게 광범위한 자전거 및 주행 정보를 제공합니다. RideControl Ergo 시리즈로 작동되며, 속도, 거리, 배터리 상태, 남은 주행 거리 및 기타 유용한 정보와 같은 항목에 대한 표시를 크고 명확하게 보여줍니다.

## 3.2 EnergyPak 및 충전기

### EnergyPak

#### EnergyPak(후면 랙)

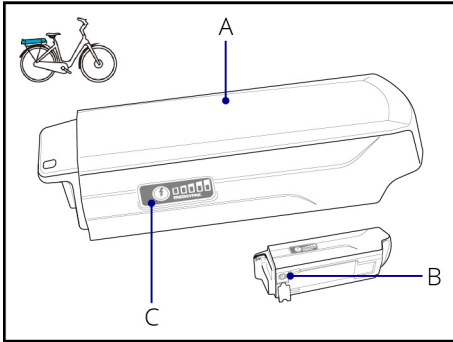

- A. EnergyPak
- B. 충전 소켓
- C. 에너지 수준 확인(버튼)

#### EnergyPak(통합)

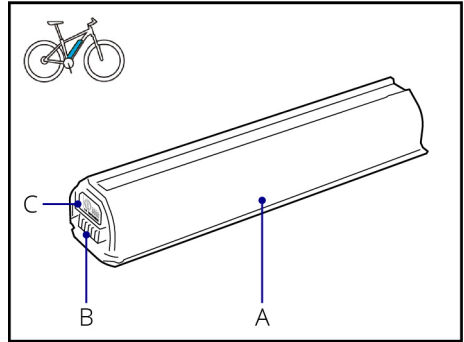

- A. EnergyPak
- B. 충전 소켓
- C. 에너지 수준 확인(버튼)

## 충전기

### 4A 충전기

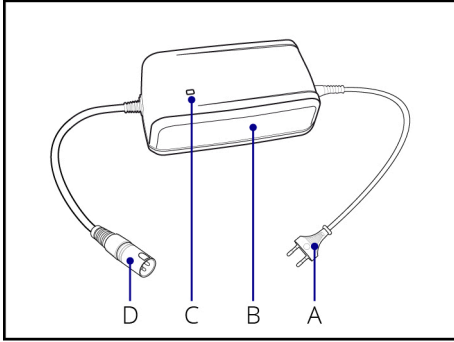

- A. AC 소켓(110~230V)(모델마다 다른 타입)
- B. 충전기
- C. 충전 표시
- D. 충전 소켓

### 스마트 충전기

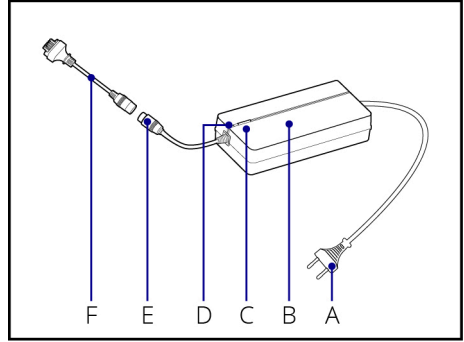

- A. AC 소켓(110V/110~240V)(모델마다 다른 타입)
- B. 충전기
- C. 충전 표시등 60%
- D. 충전 표시등 100%
- E. 충전 소켓
- F. 충전 어댑터

### 3.3 SyncDrive

강력한 SyncDrive 모터 기술은 다양한 센서 및 스마트 처리 기능을 제공하여 인간의 입력과 완벽하게 동기화된 즉각적인 페달링 보조 기능을 제공합니다. 결과는 매우 자연스럽게 예측 가능한 전력 출력 패턴으로, 보조를 탑승자와 조화를 이루도록 합니다. 여러 가지 SyncDrive 모터 변형이 있으며, 모두 자이언트에서 자전거 모델의 의도한 사용 유형에 맞게 맞춤 조정했습니다.

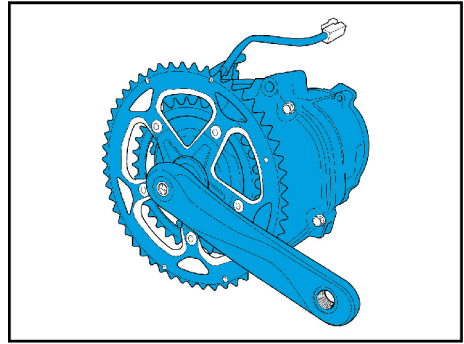

정보: 사각 테이퍼 하단 브래킷이 장착된 SyncDrive 모터는 설계에 따라 차축에 최대 1밀리미터 수평 유격이 적용됩니다.

### 3.4 RideControl

RideControl Ergo 시리즈 원격장치는 모든 중요한 시스템 기능에 대한 제어력을 제공합니다. 투명한 LED는 EnergyPak, SyncDrive 모터, 센서, 조명 및 기타 연결된 e-component의 상태에 대한 시각적 피드백을 제공합니다.

## RideControl Ergo

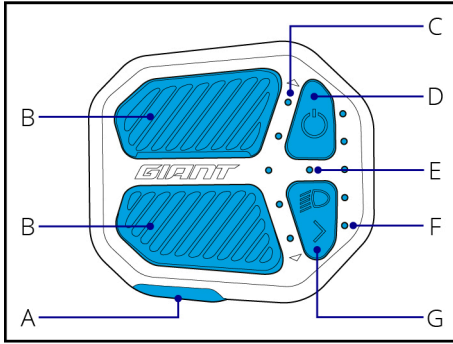

- A. 보행 보조
- B. 보조 수준(위로/아래로)
- C. 동력 보조 표시기(5개의 LED)
- D. 켜기/끄기
- E. 조명 표시기(흰색)/오류 표시기(빨간색)
- F. EnergyPak 충전 표시기(5개의 LED)
- G. 조명/정보

## RideControl Ergo 2

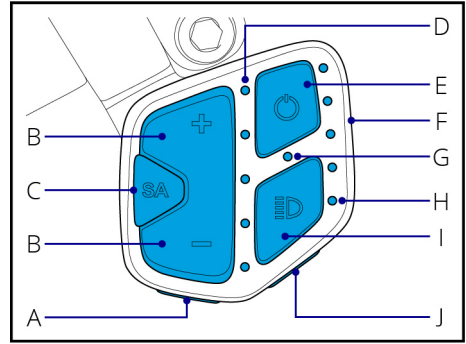

- A. 정보
- B. 보조 수준(위로/아래로)
- C. 스마트 보조(자동 기능)
- D. 동력 보조 표시기(5개의 LED)
- E. 켜기/끄기
- F. USB-C 포트
- G. 조명 표시기(흰색)/오류 표시기(빨간색)
- H. 배터리 잔량 표시기(5개의 LED)
- I. 조명/화면 백라이트
- J. 보행 보조



정보: 보행 보조 기능은 지역 규정으로 인해 일부 국가에서는 제공되지 않을 수 있습니다.



정보: RideControl Ergo 시리즈 원격장치는 RideDash EVO 화면(있는 경우)도 제어할 수 있습니다. 또한 RideDash EVO를 별도로 구입할 수도 있습니다. 가용성과 가격 산정이 다를 수 있습니다. 자세한 내용은 공인 대리점에 문의하거나 자이언트 웹사이트를 방문하십시오.

### 3.5 RideControl Dash

RideControl Dash는 단일 장치에 통합된 원격 컬러 디스플레이 화면으로, RideControl Ergo 시리즈 및 RideDash EVO와 유사한 기능을 포함합니다.

#### 화면

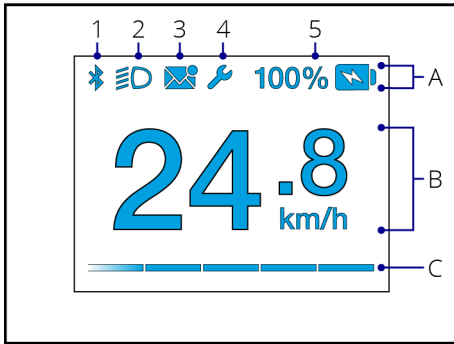

#### 버튼

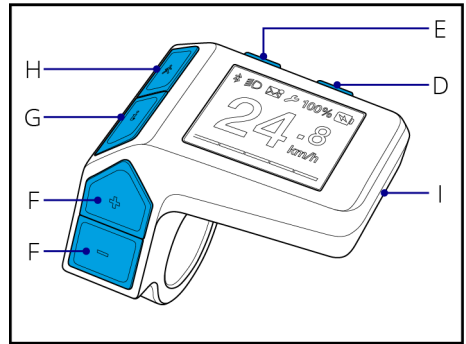

- A.** 상태 표시줄
  - 1. 무선 연결
  - 2. 조명 상태
  - 3. 전화 알림
  - 4. 정비
  - 5. 배터리 상태
- B.** 데이터 필드
- C.** 보조 수준 표시기
- D.** 조명/화면 백라이트
- E.** 전원 켜기/끄기
- F.** 보조 수준 위로/아래로
- G.** 정보
- H.** 보행 보조
- I.** USB-C 포트





정보: 보행 보조 기능은 지역 규정으로 인해 일부 국가에서는 제공되지 않을 수 있습니다.

### 3.6 RideDash EVO

RideDash EVO는 EnergyPak(s), SyncDrive 모터, 센서, 조명 및 기타 연결된 e-component에서 광범위한 자전거 및 주행 정보를 나타내는 컬러 디스플레이 화면입니다. RideDash EVO는 RideControl Ergo 또는 Ergo 2로 작동됩니다.

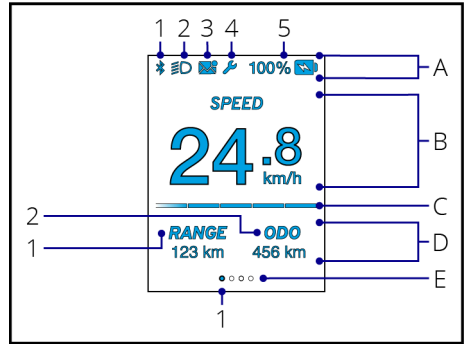
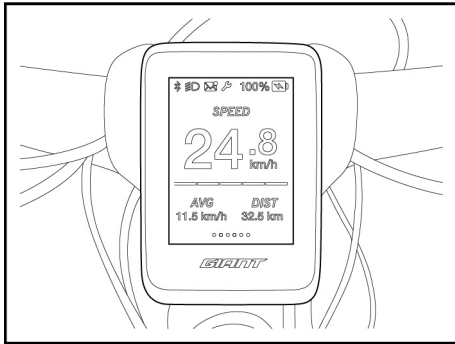

- A. 상태 표시줄
  - 1. 무선 연결
  - 2. 조명 상태
  - 3. 전화 알림
  - 4. 정비
  - 5. 배터리 상태
- B. 데이터 필드
- C. 보조 수준 표시기
- D. 하위 데이터 필드
  - 1. 하위 데이터 필드 1
  - 2. 하위 데이터 필드 2
- E. 페이지 표시기
  - 1. 활성 페이지

## 4 운송 및 보관

이 장에서는 E-bike 부품에 대한 구체적인 정보를 설명합니다. 자전거 운송 및 보관에 대한 자세한 내용은 일반 자전거 설명서를 참조하십시오.

### 4.1 운송



**주의사항:** 배터리는 차량으로 운송하는 동안 자전거에 부착되지 않도록 설계되어 있습니다. 배터리는 자전거에서 분리하여 차량 내부에서 운송되어야 합니다.

### 4.2 보관

#### E-bike

자전거를 눈, 비, 햇빛 등으로부터 보호되는 곳에 보관하십시오. 자전거가 눈이나 비를 맞으면 부식될 수 있습니다. 햇빛의 자외선은 도장 부분의 색상을 바래게 하거나 자전거의 고무나 플라스틱의 균열을 유발할 수 있습니다.

#### EnergyPak

자전거를 장기간 사용하지 않을 경우(1개월 이상) EnergyPak을 다음 상태에서 보관하는 것이 가장 좋습니다.

- 잔량이 60% 상태에서 보관합니다. 스마트 충전기만 해당: 스마트 충전기의 '장기 보관' 충전 모드를 사용합니다.
- 자전거에서 분리합니다.
- 0°C~40°C의 온도를 유지합니다.



**알림:** 최소 1개의 LED가 계속 깜박이는지 매월 EnergyPak을 확인합니다. 필요한 경우 EnergyPak을 충전합니다.



**주의사항:** 3개월마다 EnergyPak을 충전합니다. 이렇게 하는 데 소홀히 하면 EnergyPak 보증이 무효화될 수 있습니다.

# 5 자전거 사용법

## 5.1 주행 거리

1회 충전 시 주행 거리는 다음과 같은 여러 환경에 따라 크게 달라집니다(여기에만 해당되지 않음).

- 주변 온도 및 바람과 같은 기후 조건
- 높이 및 노면과 같은 도로 상태
- 타이어 공기압 및 유지 보수 수준과 같은 자전거 상태
- 가속 및 변속과 같은 자전거 사용
- 탑승자 체중 및 짐 무게
- 충전량 및 방전 주기
- EnergyPak의 연식 및 조건.

### 변속 권장사항

더 나은 주행 거리를 위해, 자이언트는 속도에 따른 변속을 권장합니다. 저속 및 설정 꺼짐인 경우, 낮은 기어를 사용하는 것이 좋습니다. 속도가 높아지면 더 높은 기어를 선택할 수 있습니다. 부드러운 지지 및 최적의 주행 거리를 위해서는 기어를 변속하는 동안 페달에서 발을 떼는 것이 가장 좋습니다.

- 고속, 고속 기어.
- 저속, 저속 기어.
- 변속 중에 동력을 해제하십시오.

## 5.2 EnergyPak

EnergyPak의 전력은 에너지 수준 확인 버튼을 눌러 확인할 수 있습니다.

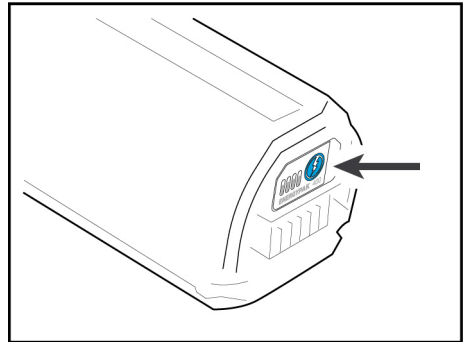



알림:

- 15회의 정상 충전 후 또는 최소 3개월마다 EnergyPak을 재충전하기 전에 EnergyPak을 완전히 방전하십시오. 이렇게 하면 EnergyPak의 수명이 최적화됩니다.
- EnergyPak을 자전거에 연결하면 자전거를 사용하지 않을 때에도 시스템의 일부 전원이 손실됩니다. 이 현상을 방지하기 위해, 며칠 이상 사용하지 않을 때는 EnergyPak을 자전거에서 분리할 수 있습니다.

### 새로운 Energypak

새로운 EnergyPak은 보호 '최대 절전 모드' 상태로 배송됩니다. 이것을 사용하려면 먼저 활성화해야 합니다.

- '최대 절전 모드' EnergyPak은 에너지 수준 확인 버튼을 눌러 확인할 수 있습니다. EnergyPak의 LED가 점등되지 않습니다.
- EnergyPak에 활성 충전기를 연결합니다.
- EnergyPak에서 충전기를 분리합니다.
- 이제 EnergyPak은 더 이상 '최대 절전 모드' 상태에 있지 않습니다. 에너지 수준 확인 버튼을 누르면 LED가 점등됩니다.
- EnergyPak을 사용할 준비가 되었습니다.

활성화되면 EnergyPak을 '최대 절전 모드' 상태로 되돌릴 수 없습니다. 일반적으로, 대리점에서 EnergyPak을 활성화하고 충전합니다.

## 5.3 충전



정보:

- 상온( $\pm 20^{\circ}\text{C}/68^{\circ}\text{F}$ )에서 EnergyPak 배터리를 충전하십시오.
- $0^{\circ}\text{C}$  이하 또는  $40^{\circ}\text{C}$  이상( $32^{\circ}\text{F}\sim 104^{\circ}\text{F}$ )에서 충전하면 충분히 충전되지 않고 배터리 수명 주기에 부정적인 영향을 줄 수 있습니다.

## 5.3.1 충전기 사용

### 4A 충전기

- EnergyPak과 연결되지 않은 경우:  
충전기 LED(A)는 녹색입니다(지속적으로 켜져 있음).
- 충전 중:  
충전기 LED가 빨간색입니다(지속적으로 켜져 있음).
- 충전 중 문제 발생:  
충전기 LED가 빨간색입니다(깜박임).
- 충전 완료(100%):  
충전기 LED가 녹색입니다(지속적으로 켜져 있음).

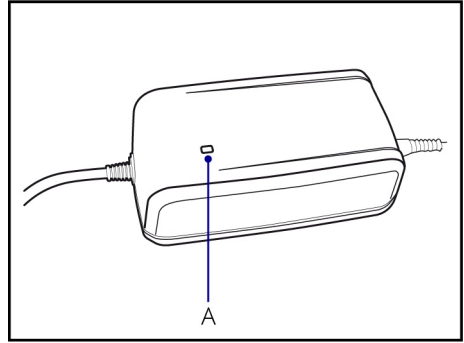

### 스마트 충전기

정상 충전 모드(100% 충전):

- 전원 켜기 순서(자가 테스트):  
충전기 LED 1(A)은 빠르게 빨간색/녹색/켜짐 순서입니다.  
충전기 LED 2(B)는 빠르게 녹색/빨간색/꺼짐 순서입니다.
- EnergyPak과 연결되지 않은 경우:  
충전기 LED 1이 빨간색입니다(지속적으로 켜져 있음).
- 충전 중:  
충전기 LED 1이 녹색입니다(깜박임).
- 충전 완료:  
충전기 LED 1이 녹색입니다(지속적으로 켜져 있음).
- 충전 중 문제 발생:  
충전기 LED 1이 빨간색입니다(깜박임).

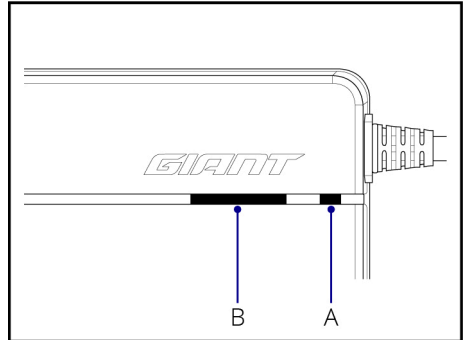

장기 보관 충전 모드(60% 충전):

- 충전기를 연결합니다.
- LED 2 버튼(B)를 누릅니다.
- 충전 절차는 다음 사항을 제외하고는 일반 충전과 같습니다.  
LED 2는 노란색입니다(지속적으로 켜져 있음).  
충전은 60%에서 멈춥니다(장기 보관의 경우).

## 5.3.2 EnergyPak 분리 및 설치



알림: 항상 EnergyPak을 분리하기 전에 먼저 전원을 끄십시오.

### EnergyPak Smart Integrated

#### EnergyPak 분리(키 잠금 유형):

- 배터리의 무게를 지탱합니다.
- 키를 넣어 EnergyPak을 잠금 해제합니다.
- 통합 배터리를 상단에 장착하는 경우만 해당: EnergyPak을 들어내고 EnergyPak 충전으로 계속하십시오.
- 낙하 보호 레버를 눌러 EnergyPak의 잠금을 완전히 해제합니다.
- 자전거에서 배터리를 분리합니다.

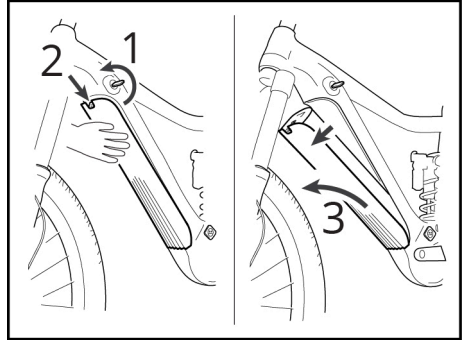

#### EnergyPak 분리(Torx 잠금 유형):

- 배터리의 무게를 지탱합니다.
- 크기 25 Torx 공구를 넣고 시계 반대 방향으로 돌려 EnergyPak을 분리합니다(나사가 계속 돌기 때문에 빠져 나오지 않습니다).
- 낙하 보호 레버를 눌러 EnergyPak의 잠금을 완전히 해제합니다.
- 자전거에서 배터리를 분리합니다.

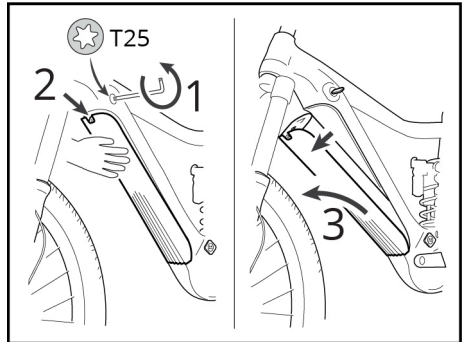

### EnergyPak Smart Compact

#### EnergyPak 분리:

- 배터리를 프레임에 고정하여 잠금 해제 시 낙하하지 않도록 합니다.
- 키를 넣어 EnergyPak을 잠금 해제합니다. EnergyPak이 약간 돌출됩니다.
- 일부 모델에는 추가 낙하 보호 장치가 있습니다. 배터리 아래의 플라스틱 탭(연한 회색 화살표)을 눌러 EnergyPak을 분리합니다.
- 자전거에서 배터리를 분리합니다.

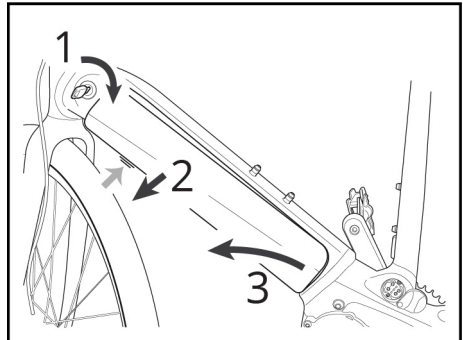

## EnergyPak Smart Integrated 및 Compact 설치:

- EnergyPak을 설치하려면 제거 절차를 역순으로 진행합니다.
- 슬롯이 하단에서 올바르게 정렬되었는지 확인합니다.
- EnergyPak의 상단을 눌러 EnergyPak이 제대로 고정되었는지 확인합니다(그렇게 하는 동안 '찰칵' 소리가 들릴 수 있습니다).
- 키를 빼냅니다.
- 키가 없는 모델의 경우, Torx 나사를 완전히 조입니다.
- 자전거를 사용할 준비가 되었습니다.

## EnergyPak(후면 랙)

### EnergyPak 분리:

- 키를 넣어 EnergyPak을 잠금 해제합니다.
- 그립을 잡고 EnergyPak을 뒤로 당깁니다.
- EnergyPak을 밀어 빼냅니다.

### EnergyPak 분리:

- EnergyPak을 다시 설치하고 슬롯이 하단에 올바르게 정렬되었는지 확인합니다.
- EnergyPak을 앞으로 누르고 EnergyPak이 제대로 고정되었는지 확인합니다('찰칵' 소리가 들릴 수 있습니다).
- 키를 빼냅니다.
- 자전거를 사용할 준비가 되었습니다.

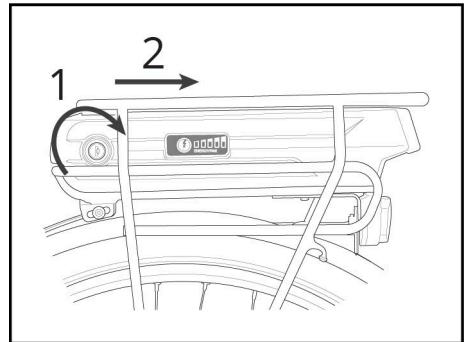

### 5.3.3 분리한 EnergyPak 충전



알림: 항상 EnergyPak을 분리하기 전에 먼저 전원을 끄십시오.



알림: 항상 연결하기 전에 모든 커넥터를 적절하게 배열하도록 주의를 기울이십시오.

#### EnergyPak Smart Integrated 및 Compact 충전:

- 충전 어댑터(A)를 충전기에 연결합니다.
- 충전기를 EnergyPak에 연결합니다.
- 충전기를 AC 콘센트에 연결합니다.
- 충전 작업은 언제든지 중단할 수 있습니다.
- 주 전원 콘센트에서 충전기를 분리합니다.
- EnergyPak에서 충전기를 분리합니다.

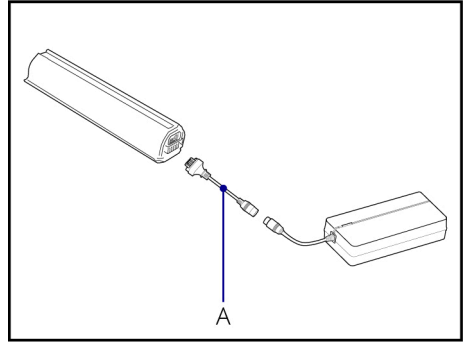

#### EnergyPak 충전(후면 랙)

- 충전기를 EnergyPak에 연결합니다.
- 충전기를 AC 콘센트에 연결합니다.
- 충전 작업은 언제든지 중단할 수 있습니다.
- 주 전원 콘센트에서 충전기를 분리합니다.
- EnergyPak에서 충전기를 분리합니다.

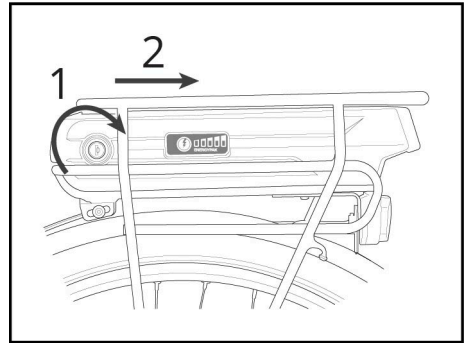

### 5.3.4 자전거 내부에서 충전



알림: 항상 연결하기 전에 모든 커넥터를 적절하게 배열하도록 주의를 기울이십시오.



## EnergyPak Smart Integrated 및 Compact

- 충전 포트 커버를 당기고 시계 방향으로 돌리거나, 고무 커버를 들어올려 충전 포트를 노출합니다.
- 충전기를 자전거의 충전 포트에 연결합니다.
- 충전기를 AC 콘센트에 연결합니다.
- 충전은 언제든지 중단할 수 있습니다.
- 주전원 콘센트에서 충전기를 분리합니다.
- 충전 포트에서 충전기를 분리합니다.
- 충전 포트 커버를 다시 제자리에 장착합니다.
- 자전거를 사용할 준비가 되었습니다.

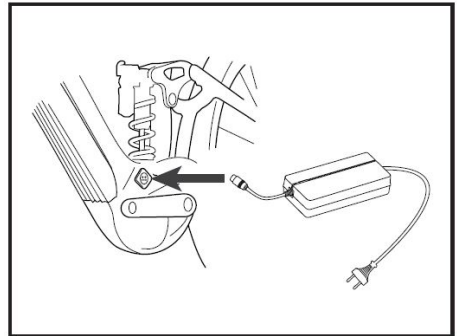
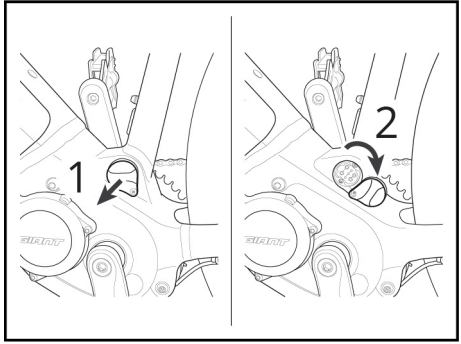

## EnergyPak(후면 랙)

- 충전기를 후면 랙 앞에 있는 EnergyPak 콘센트에 연결합니다.
- 충전기를 AC 콘센트에 연결합니다.
- 충전은 언제든지 중단할 수 있습니다.
- 주전원 콘센트에서 충전기를 분리합니다.
- 충전 포트에서 충전기를 분리합니다.
- 자전거를 사용할 준비가 되었습니다.

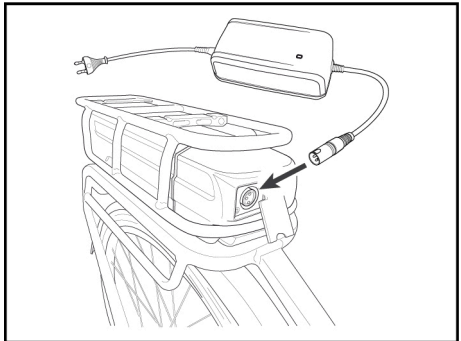

### 5.3.5 충전기 시간표

EnergyPak 용량	300Wh		400Wh		500Wh	
AC 전압	110V	200~240V	110V	200~240V	110V	200~240V
80% 충전	2시간 20분	1시간 45분	3시간	2시간	3시간 40분	2시간 45분
100% 충전	4시간 40분	3시간 30분	6시간	4시간 30분	7시간 20분	5시간

표 1: 4A 충전기 시간표(110V / 200~240V)

EnergyPak 유형	Smart Compact		Smart Integrated		
용량	375Wh	500Wh	400Wh	500Wh	625Wh
60% 충전	1시간 5분	1시간 25분	1시간 10분	1시간 25분	1시간 50분
80% 충전	1시간 35분	2시간 5분	1시간 50분	2시간 5분	2시간 40분
100% 충전	3시간 15분	4시간 10분	3시간 20분	4시간 10분	5시간

표 2: 스마트 충전기 시간표(110~240V)

## 5.4 제어 기능

### 5.4.1 RideControl Ergo 시리즈

전원 켜기 및 끄기

RideControl Ergo

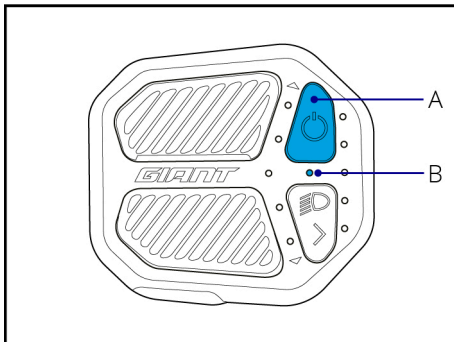

RideControl Ergo 2

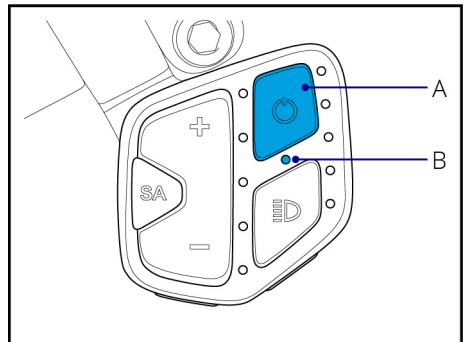

켜기: 켜기/끄기 버튼(A)을 눌러 시스템을 켭니다.

끄기: 켜기/끄기 버튼(A)을 1.5초 이상 누른 다음 버튼에서 손을 놓으면 시스템이 꺼집니다.



알림: 조명 표시기 LED(B)가 3번 깜박여 자전거의 전원이 꺼진다는 것을 알립니다.

## 동력 보조 수준

### RideControl Ergo

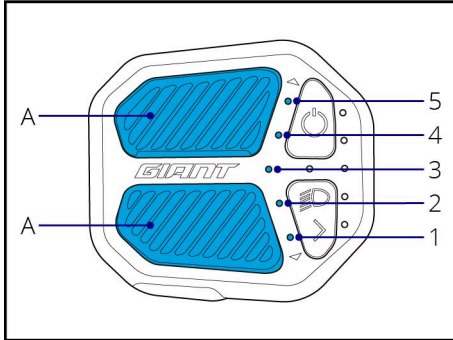

### RideControl Ergo 2

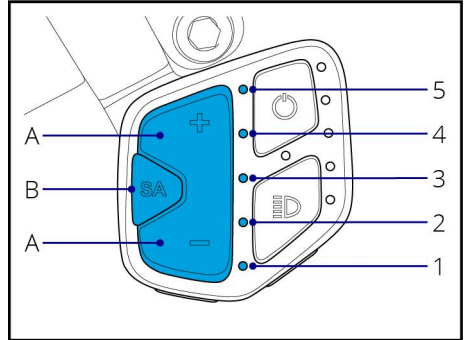

### 스마트 보조(자동):

SyncDrive 모터가 자동으로 상황에 맞게 전력 출력을 적응시켜 승차감과 주행 거리를 최적화합니다.

- RideControl Ergo에서:
  - 보조 UP 또는 Down 버튼을 길게(2초 넘게) 눌러 스마트 보조를 활성화합니다.
- RideControl Ergo 2에서:
  - 스마트 보조 버튼(B)을 눌러 스마트 보조를 활성화합니다.
  - 스마트 보조가 활성화되면 보조 UP 또는 Down 버튼(A)을 눌러 수동 보조 수준 선택으로 돌아갑니다.
  - 중간 동력 보조 표시 LED(3)가 켜져 스마트 보조가 활성화되었음을 나타냅니다.
  - RideDash가 연결되면 스마트 보조 수준이 화면에 'AUTO'로 나타납니다.



정보: 스마트 보조 모드는 일부 모델에서 제공되지 않습니다.

### 보조 수준 1~5:

동력 보조 수준을 수동으로 선택합니다.

- 보조 UP 또는 Down 버튼(A)을 짧게 눌러 보조 수준을 변경합니다.

- 동력 보조 표시기 LED(1~5)는 맨 아래에서 맨 위까지 선택한 수준을 나타냅니다.
  - 1은 동력 보조는 최저이지만, 주행 거리는 가장 높은 수준(에코 수준)을 나타냅니다.
  - 5는 동력 보조는 가장 강하지만, 에너지 소비가 가장 높은 수준(파워 수준)을 나타냅니다.

### 보조 끄기:

동력 보조는 없지만 표시/자전거 컴퓨터와 조명 기능을 사용하여 주행하는 경우.

- 모든 보조 표시기 LED가 꺼질 때까지 보조 DOWN 버튼을 누릅니다.
- 모터 보조가 꺼집니다.
- 다른 모든 시스템은 계속 사용할 수 있습니다.

## 보행 보조

### RideControl Ergo

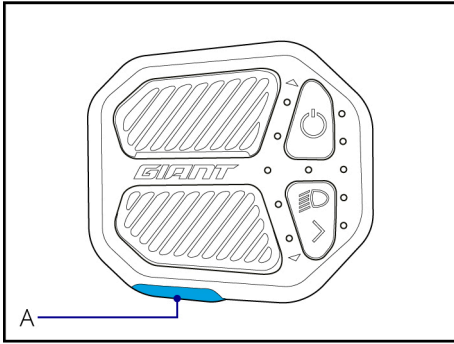

### RideControl Ergo 2

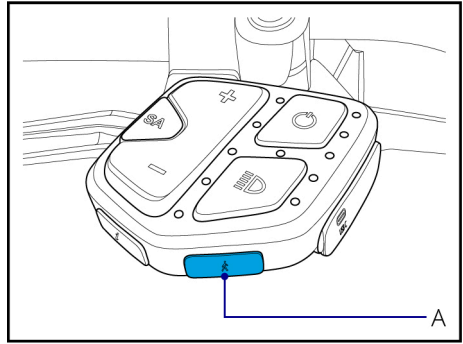

보행 보조 기능은 자전거를 끌고 걷는 동안 도움을 주기 위해 사용됩니다. 최대 6km/h(4mph)의 속도로 작동합니다. 보행 보조는 가장 낮은 기어에서 가장 강력합니다. 즉, 전면의 체인 링이 가장 작고 후면의 스포로킷이 가장 큼니다.



정보: 보행 보조 기능은 지역 규정으로 인해 일부 국가에서는 제공되지 않을 수 있습니다.

- 보행 보조 버튼(A)을 눌러 보행 보조를 대기로 설정합니다. 보조 표시기가 뒤에서 앞으로 켜집니다.
- 3초 내에 보조 UP 버튼을 누릅니다. 보행 보조가 실행됩니다.
- 보조 Up 버튼에서 손을 놓아 중지하거나 일시 중지합니다. 다시 실행하려면 3초 내에 다시 누르십시오.
- RideControl의 다른 버튼을 누르면 즉시 정상 주행 모드로 돌아갑니다.



정보: 보행 보조 버튼을 누른 후 3초 내에 다른 동작을 수행하지 않으면 시스템이 정상 주행 모드로 복귀합니다.

## 조명

### RideControl Ergo

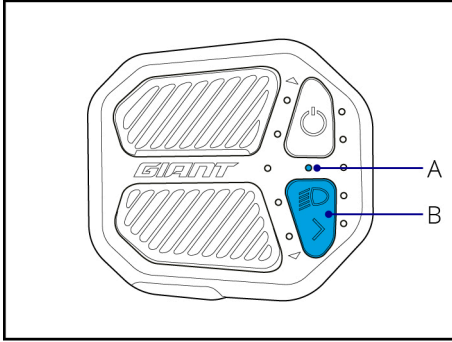

- 조명 버튼(B)을 길게 누르면(2초 이상) 자전거 조명이 켜지거나 꺼집니다. 조명 표시기(A)가 켜집니다.
- 자전거 조명을 켜면 RideDash EVO 화면의 백라이트가 희미해집니다.
- S-Pedelecs(고속 E-bikes)에서는 자전거 조명을 끌 수 없습니다. 이 버튼으로 하향등과 상향등을 전환할 수 있습니다.

### RideControl Ergo 2

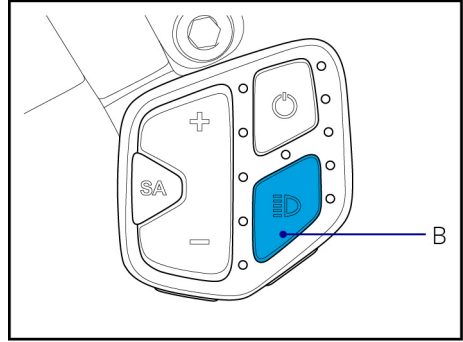

- 조명 버튼(B)을 길게 누르면(2초 이상) 자전거 조명이 켜지거나 꺼집니다. S-Pedalecs(고속 E-bikes)의 경우 이 버튼으로 상향등과 하향등을 전환할 수 있습니다.
- 조명 버튼을 짧게 누르면 RideDash EVO 화면 백라이트가 다음으로 전환됩니다. 끄기/밝게/흐리게.

## 배터리 수준 표시

### RideControl Ergo

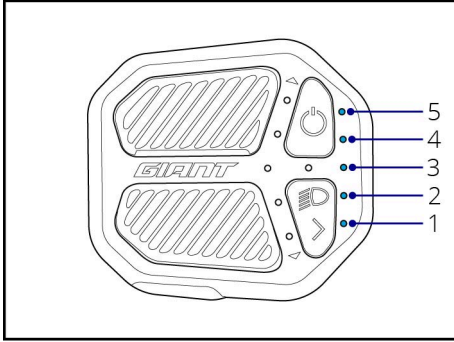

### RideControl Ergo 2

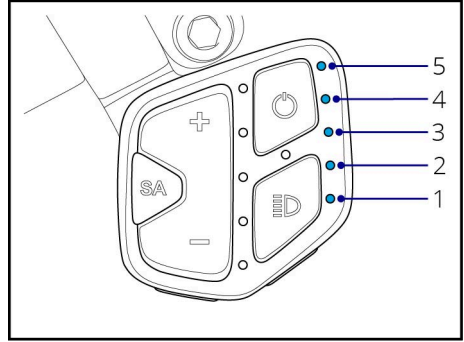

EnergyPak의 남은 에너지 수준은 배터리 표시기 LED(1~5)로 표시됩니다. 각 LED는 EnergyPak 용량의 20%를 나타냅니다.

- 배터리 전원이 10% 미만이면 맨 아래 LED (1)이 흰색에서 주황색으로 바뀝니다.
- 배터리 전원이 3% 미만이면 맨 아래 LED (1)이 주황색으로 깜박입니다. 시스템은 최저 보조 수준으로 전환됩니다.
- 배터리 전원이 1% 미만이면 동력 보조가 종료됩니다. 이때도 조명 시스템은 최소 2시간 동안 기능합니다.

## 정보 버튼

### RideControl Ergo

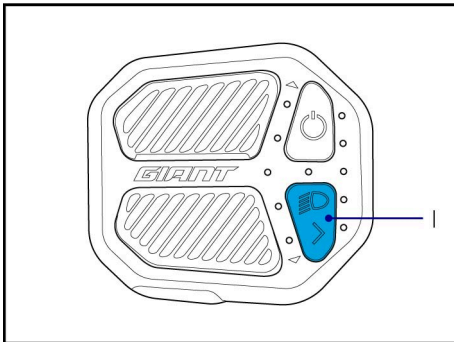

### RideControl Ergo 2

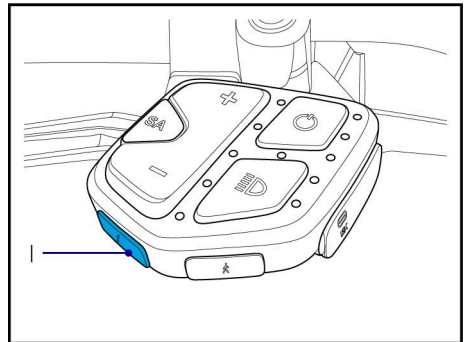

정보 버튼(I)은 RideDash 또는 기타 호환 가능한 자전거 컴퓨터가 시스템에 연결된 경우 다양한 화면 기능을 제어하는 데 사용됩니다. 특정 기능은 연결된 장치에 따라 달라집니다.

## USB-C 포트(RideControl Ergo 2)

USB-C 포트(U)를 사용하여 스마트폰, 자전거 조명 또는 자전거 컴퓨터와 같은 외부 장치에 전원을 공급하거나 충전할 수 있습니다.

- USB-C 포트에 액세스하려면 손톱으로 커버를 들어올립니다. 장치에 적합한 케이블(포함되어 있지 않음)을 사용하여 연결합니다.
- 포트는 전원 콘센트(5V / 1.5A) 전용입니다. 데이터 전송에 이것을 사용할 수 없습니다.

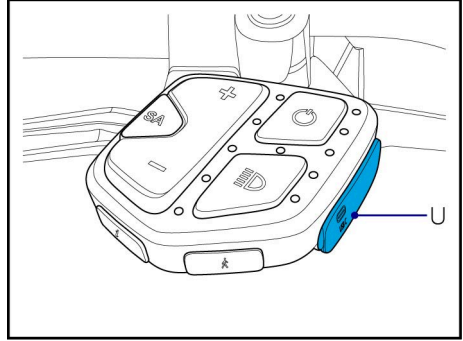

### 주의사항:

- 습하거나 수분이 있는 조건에서 USB-C 포트를 사용하지 마십시오.
- USB-C 포트에 액체, 진흙 또는 먼지가 들어가지 않도록 하십시오.
- USB-C 포트를 사용하지 않을 때는 항상 USB 포트 커버를 잘 닫으십시오.

## 시스템 이벤트

시스템 이벤트(오작동) 시, RideControl이 다음과 같이 이벤트 표시를 보여줍니다. 보조 전원은 대부분의 시스템 이벤트에서 중지됩니다.  
조명 표시기(F)가 빨간색으로 깜박입니다. 보조 수준 표시기 중 하나가 이벤트 표시기로 깜박이기 시작합니다.

이벤트 설명:

- LED 5: 발열 문제
- LED 4: 해당 안 됨
- LED 3: 속도 센서 문제
- LED 2: 모터 문제
- LED 1: 배터리 문제

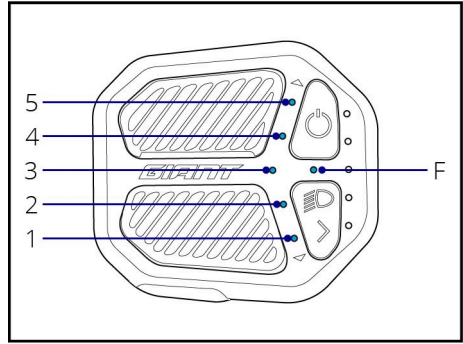

빠른 문제 해결 단계:

1. 깜박이는 보조 수준 표시기(1~5)를 확인합니다.
2. 시스템을 끕니다.
3. 명백한 원인이 있는지 육안으로 점검합니다.
4. 안전하게 할 수 있다면, 쉽고 명백한 원인을 해결합니다(예: 잘못 배치된 배터리 재설치).
5. 시스템을 다시 켭니다.

문제가 해결된 경우:

- 정상적인 사용을 계속할 수 있습니다.
- 공인 대리점에서 정비 점검을 예약합니다.

문제가 다시 발생할 경우:

- 1~5단계를 반복합니다.

문제가 계속 발생할 경우:

- 주행을 멈춥니다.
- 공인 대리점에 진단 및 수리를 문의하십시오.



## 5.4.2 RideControl Dash

### 전원 켜기 및 끄기

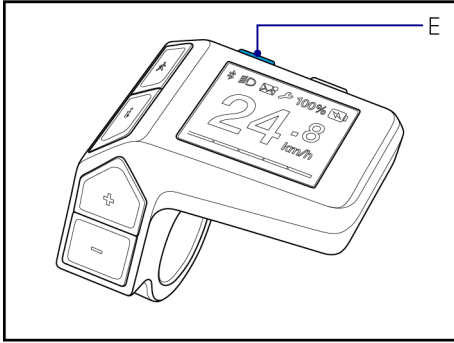

켜기: 켜기/끄기 버튼(E)을 눌러 시스템을 켭니다.

끄기: ON/OFF 버튼(E)을 2초 간 눌러 시스템을 끕니다.

### 화면

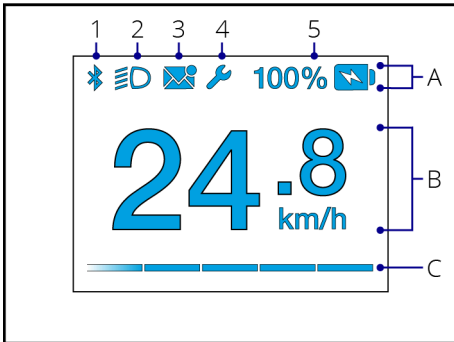

**A. 상태 표시줄:** 상태 표시줄은 항상 배터리 상태(5)를 나타냅니다. 해당 기능이 활성화되면 기타 아이콘(1-4)이 나타납니다.

1. **무선 연결:** 자전거와 RIdControl 앱이 설치된 스마트폰 간의 활성 무선 연결을 나타냅니다.
2. **조명 상태:** 조명 아이콘은 자전거 조명이 켜졌음을 나타냅니다.
3. **알림:** 스마트폰에 새 또는 읽지 않은 메시지가 있음을 나타냅니다. RideControl 앱을 통해서만 해당됩니다.
4. **서비스 표시기:** 정기 기술 유지보수가 예정되어 있거나 시스템 이벤트(오작동)가 발생하면 서비스 표시기(렌치 아이콘)가 나타납니다.

5. **배터리 상태 표시기:** 배터리 상태 표시기는 100%에서 0%까지 현재 EnergyPak 충전 수준을 나타냅니다.
- 배터리 전원이 3% 미만이면 배터리 아이콘이 깜박이기 시작합니다. 시스템은 최저 보조 수준으로 전환됩니다.
  - 배터리 전원이 1% 미만이면 배터리 아이콘이 깜박입니다. 동력 보조가 종료됩니다. 이때도 조명 시스템은 최소 2시간 동안 기능합니다.



정보: 이 설명서에 언급된 일부 RideControl 앱 기능 및 특징은 현재 제공되지 않을 수 있습니다. 또한 호환성 및 사용 가능한 기능은 앱 버전, E-bike 모델, 구성품 하드웨어/펌웨어 버전, 스마트폰 사양, 운영 체제 등에 따라 다를 수 있습니다.

**B. 데이터 필드:** RideControl에는 선택한 정보를 표시하는 단일 데이터 필드가 있습니다. 데이터 필드는 기본적으로 '속도' 정보를 표시합니다.

데이터 필드 옵션:

- SPEED: 현재 주행 속도.
- RANGE: 현재 보조 수준에서 추정된 남은 주행 거리.\*
- ODO: 첫 번째 사용 후 전체 주행 거리.
- DISTANCE: 마지막 재설정 후 주행 거리.
- TRIP TIME: 마지막 재설정 후 주행 시간.
- AVG SPEED: 마지막 재설정 후 평균 속도.
- MAX SPEED: 마지막 재설정 후 최대 속도.
- CADENCE: 현재 페달링 속도(분당 회전 수)

\*주행 거리는 추정 수치입니다. 주행 중 지형 프로파일 또는 풍력 및 풍향과 같은 다양한 상황이 실제 주행 거리에 영향을 줄 수 있습니다.

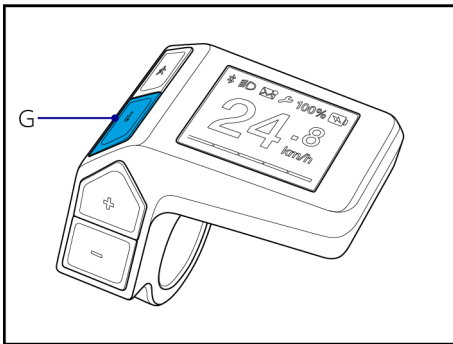

RideControl Dash의 '정보' 버튼(G)을 눌러 다른 데이터 필드로 변경합니다. 화면은 2초 동안 새 필드에 대해 설명하고 새 필드로 전환됩니다.

**C. 보조 수준 표시기:** 보조 수준 표시기는 현재 선택된 보조 수준을 일련의 5개 막대(색상이 다를 수 있음)로 시각적으로 표시합니다.

보조 수준 옵션\*:

- OFF
- ECO
- TOUR
- ACTIVE
- SPORT
- POWER
- SMART ASSIST(AUTO)

SMART ASSIST(AUTO)에서는 SyncDrive 모터가 자동으로 상황에 맞게 전력 출력을 적응시켜 승차감과 주행 거리를 최적화합니다.

\*보조 수준의 가용성 및 수준당 출력비는 SyncDrive 모터 유형 및 출하 시 시그템 설정에 따라 달라집니다.

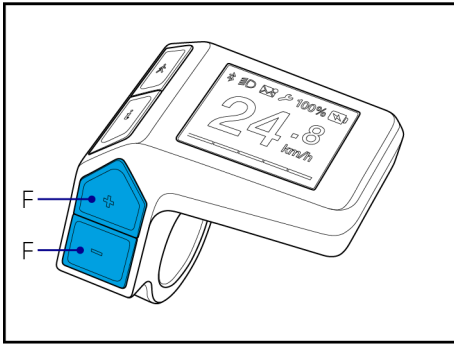

보조 수준 UP/DOWN 버튼(F)을 눌러 원하는 보조 수준으로 변경합니다. Up과 Down을 동시에 길게(2초) 누르면 스마트 보조가 활성화됩니다. 화면은 2초 동안 새 보조 수준 이름과 추정된 남은 주행 거리를 나타냅니다. 그런 다음 주행 화면은 업데이트된 수준 표시기로 되돌아갑니다.

### 보행 보조

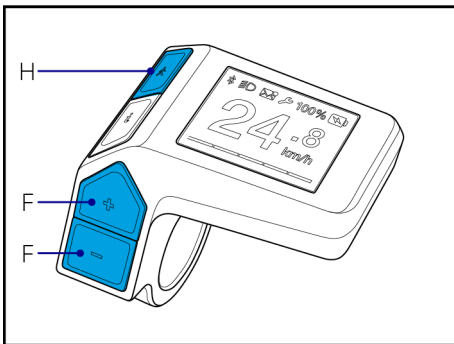

보행 보조 기능은 자전거를 끌고 걷는 동안 도움을 주기 위해 사용됩니다. 보행 보조는 최대 6km/h(4mph) 속도로 작동하고 최저(가장 쉬운) 기어에서 가장 강력합니다.

- 보행 보조 버튼(H)을 눌러 보행 보조를 대기로 설정합니다.
- 3초 내에 보조 UP 버튼(F)을 누릅니다. 보행 보조가 실행됩니다.
- 보조 Up 버튼에서 손을 놓아 중지/일시 중지합니다.
- 다시 실행하려면 3초 내에 다시 누르십시오.
- 보조 버튼을 누르지 않으면 시스템은 3초 후 정상 주행 모드로 돌아갑니다.
- 다른 버튼을 누르면 바로 보행 보조 모드가 종료되고 정상 주행 모드로 돌아갑니다.

## 조명/화면 밝기

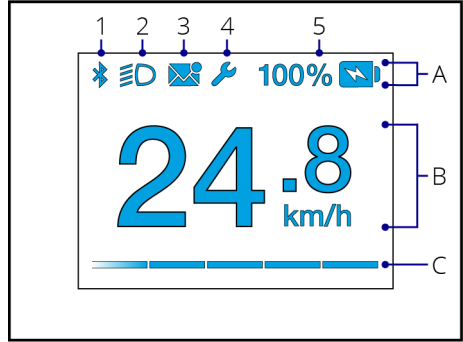
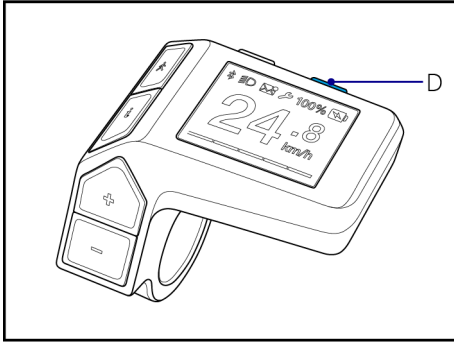

**자전거 조명 전환:** 조명 버튼(D)을 길게 누르면(2초 이상) 자전거 조명이 켜지거나 꺼집니다. 조명 표시기(A2)가 켜집니다.

**화면 밝기 변경:** 조명 버튼(D)을 반복적으로 눌러 밝기를 변경합니다(저/중/고).

## USB-C 포트

USB-C 포트(I)를 사용하여 스마트폰, 자전거 조명 또는 자전거 컴퓨터와 같은 외부 장치에 전원을 공급하거나 충전할 수 있습니다.

- USB-C 포트에 액세스하려면 모서리를 당기고 커버를 들어올립니다. 장치에 적합한 케이블(포함되어 있지 않음)을 사용하여 연결합니다.
- 포트는 전원 콘센트(5V / 1.5A) 전용입니다. 데이터 전송에 이것을 사용할 수 없습니다.

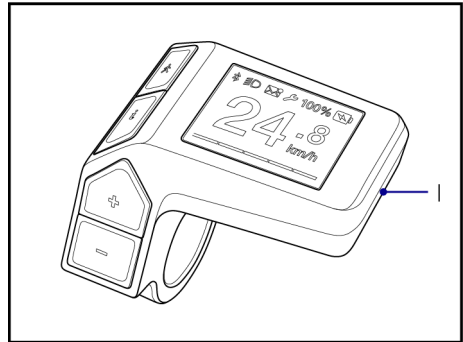

### 주의사항:

- 습하거나 수분이 있는 조건에서 USB-C 포트를 사용하지 마십시오.
- USB-C 포트에 액체, 진흙 또는 먼지가 들어가지 않도록 하십시오.
- USB-C 포트를 사용하지 않을 때는 항상 USB 포트 커버를 잘 닫으십시오.

## 설정

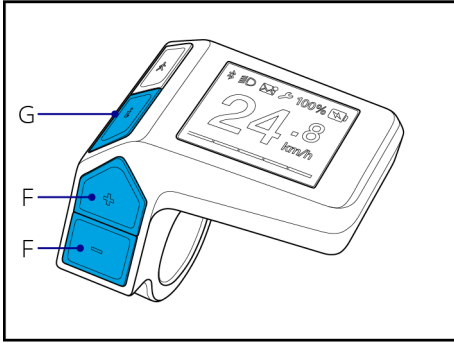

표시 단위 변경(미터법/영국식): '정보' 버튼(G)을 5초 동안 누릅니다.

하위 데이터 필드 재설정:

- DIST, TRIP, AVG SPD를 지우려면: 보조 UP 및 Down 버튼(F)을 동시에 3초 동안 누릅니다.
- MAX SPD를 지우려면: MAX SPD 데이터 필드로 스크롤 동합니다. 보조 UP 및 Down 버튼(F)을 동시에 3초 동안 누릅니다.

## 시스템 이벤트

오작동이 발생하면 시스템 이벤트 경고 화면이 나타납니다.

- 경고 화면은 2초 동안 표시됩니다.
- 이벤트 설명은 5초 동안 표시됩니다.
- 경고 화면 후 주행 화면으로 돌아가서, 상태 표시줄에 정비 표시기를 나타냅니다.

빠른 문제 해결 단계:

1. 이벤트 설명을 메모합니다.
2. 시스템을 끕니다.
3. 명백한 원인이 있는지 육안으로 점검합니다.
4. 안전하게 할 수 있다면, 쉽고 명백한 원인을 해결합니다(예: 잘못 배치된 배터리 재설치).

시스템을 다시 켭니다. 문제가 해결된 경우:

- 정상적인 사용을 계속할 수 있습니다.
- 공인 대리점에서 정비 점검을 예약합니다.

문제가 다시 발생할 경우, 1~5단계를 반복합니다.

문제가 계속 발생할 경우:

- 주행을 중지합니다.
- 공인 대리점에 진단 및 수리를 문의하십시오.

## 5.4.3 RideDash EVO

### 화면

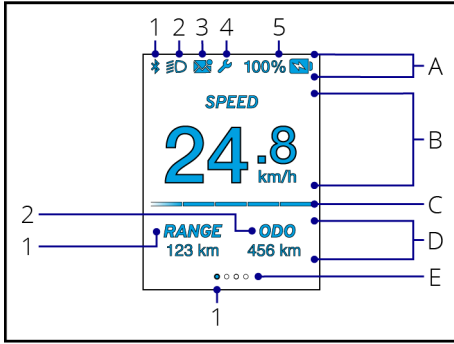

**A. 상태 표시줄:** 상태 표시줄은 항상 배터리 상태(5)를 나타냅니다. 해당 기능이 활성화되면 기타 아이콘(1-4)이 나타납니다.

1. **무선 연결:** 자전거와 RideControl 앱이 설치된 스마트폰 간의 활성 무선 연결을 나타냅니다.
2. **조명 상태:** 조명 아이콘은 자전거 조명이 켜졌음을 나타냅니다.
3. **알림:** 스마트폰에 새 또는 읽지 않은 메시지가 있음을 나타냅니다. RideControl 앱을 통해서만 해당됩니다.
4. **서비스 표시기:** 정기 기술 유지보수가 예정되어 있거나 시스템 이벤트(오작동)가 발생하면 서비스 표시기(렌치 아이콘)가 나타납니다.
5. **배터리 상태 표시기:** 배터리 상태 표시기는 100%에서 0%까지 현재 EnergyPak 충전 수준을 나타냅니다.
  - 배터리 전원이 3% 미만이면 배터리 아이콘이 깜박이기 시작합니다. 시스템은 최저 보조 수준으로 전환됩니다.
  - 배터리 전원이 1% 미만이면 배터리 아이콘이 깜박입니다. 동력 보조가 종료됩니다. 이때도 조명 시스템은 최소 2시간 동안 기능합니다.



정보: 이 설명서에 언급된 일부 RideControl 앱 기능 및 특징은 현재 제공되지 않을 수 있습니다. 또한 호환성 및 사용 가능한 기능은 앱 버전, E-bike 모델, 구성품 하드웨어/펌웨어 버전, 스마트폰 사양, 운영 체제 등에 따라 다를 수 있습니다.

**B/D/E. 페이지 및 데이터 필드:** RideDash EVO는 3개의 데이터 필드에 다양한 주행 정보를 나타냅니다.

- 주 데이터 필드(B): 주 데이터 필드는 기본적으로 속도를 나타냅니다.
- 하위 데이터 필드(D): 페이지 1은 기본적으로 RANGE와 ODO 하위 데이터 필드를 표시합니다. 다른 데이터 필드를 보려면 페이지를 변경하십시오.
- 페이지 표시기(E): 페이지 수를 표시하고 현재 선택된 페이지를 강조 표시합니다.

## RideControl Ergo

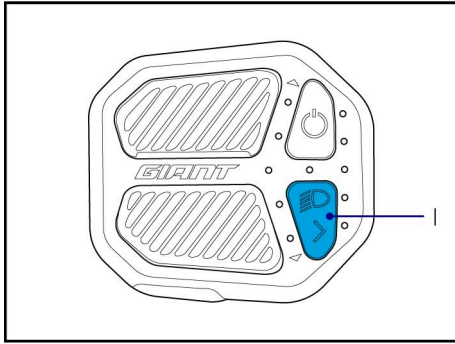

## RideControl Ergo 2

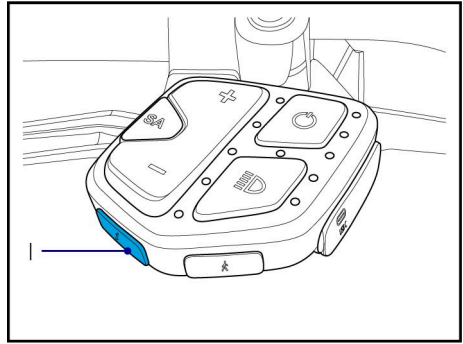

RideControl Ergo 또는 RideControl Ergo 2의 '정보' 버튼(A)을 눌러 다른 데이터 필드로 변경하십시오.

사용 가능한 페이지로 스크롤 이동하려면 반복하십시오.

- 페이지 1(기본값):
  - RANGE: 현재 보조 수준에서 추정된 남은 주행 거리.\*
  - ODO: 첫 번째 사용 후 전체 주행 거리.
- 페이지 2:
  - DIST: 마지막 재설정 후 주행 거리.
  - TRIP: 마지막 재설정 후 주행 시간.
- 페이지 3:
  - AVG SPD: 마지막 재설정 후 평균 속도.
  - MAX SPD: 마지막 재설정 후 최대 속도.
- 페이지 4:
  - CAD: 현재 페달링 속도(분당 회전 수)
  - RANGE: 현재 보조 수준에서 추정된 남은 주행 거리.\*

\*주행 거리는 추정 수치입니다. 주행 중 지형 프로파일 또는 풍력 및 풍향과 같은 다양한 상황이 실제 주행 거리에 영향을 줄 수 있습니다.

**C. 보조 수준 표시기:** 보조 수준 표시기는 현재 선택된 보조 수준을 일련의 5개 막대(색상이 다를 수 있음)로 시각적으로 표시합니다.

보조 수준 옵션:

- OFF
- ECO
- TOUR
- ACTIVE
- SPORT
- POWER
- SMART ASSIST(AUTO)

화면은 2초 동안 새 보조 수준 이름과 추정된 남은 주행 거리를 나타냅니다. 그런 다음 주행 화면은 업데이트된 수준 표시기로 되돌아갑니다.

## 설정

### RideControl Ergo

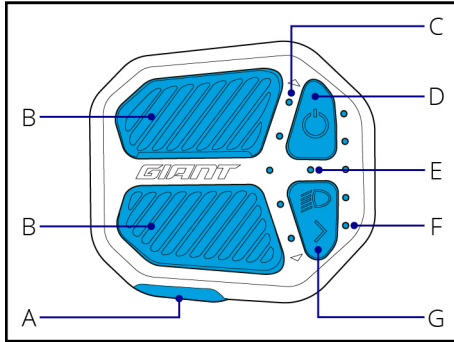

### RideControl Ergo 2

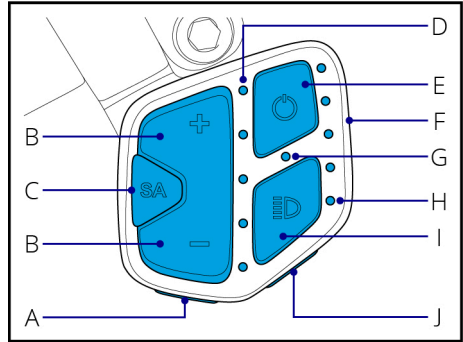

#### 표시 단위 변경(미터법/영국식):

RideControl Ergo에서:

- '정보' 버튼(G)을 5초 동안 누릅니다.

RideControl Ergo 2에서:

- '정보' 버튼(A)을 5초 동안 누릅니다.

#### 하위 데이터 필드 재설정:

- DIST, TRIP, AVG SPD를 지우려면: 보조 UP 및 Down 버튼(B)을 동시에 3초 동안 누릅니다.
- MAX SPD를 지우려면: MAX SPD 데이터 필드로 스크롤 통합합니다. 보조 UP 및 Down 버튼(B)을 동시에 3초 동안 누릅니다.

#### 화면 밝기 변경(저/중/고):

RideControl Ergo에서:

- 다음 밝기 수준으로 변경하려면 보행 보조 버튼(A)을 2초 동안 누릅니다.
- 2초 후 버튼에서 손을 뗍니다.

RideControl Ergo2에서:

- 다음 밝기 수준으로 변경하려면 조명 버튼(I)을 누릅니다.

## 시스템 이벤트

오작동이 발생하면 시스템 이벤트 경고 화면이 나타납니다.

- 경고 화면은 2초 동안 표시됩니다.
- 이벤트 설명은 5초 동안 표시됩니다.



- 경고 화면 후 주행 화면으로 돌아가서, 상태 표시줄에 정비 표시기를 나타냅니다.

빠른 문제 해결 단계:

1. 이벤트 설명을 메모합니다.
2. 시스템을 끕니다.
3. 명백한 원인이 있는지 육안으로 점검합니다.
4. 안전하게 할 수 있다면, 쉽고 명백한 원인을 해결합니다(예: 잘못 배치된 배터리 재설치).

시스템을 다시 켭니다. 문제가 해결된 경우:

- 정상적인 사용을 계속할 수 있습니다.
- 공인 대리점에서 정비 점검을 예약합니다.

문제가 다시 발생할 경우, 1~5단계를 반복합니다.

문제가 계속 발생할 경우:

- 주행을 중지합니다.
- 공인 대리점에 진단 및 수리를 문의하십시오.

## 5.5 통합 헤드 튜브 조명

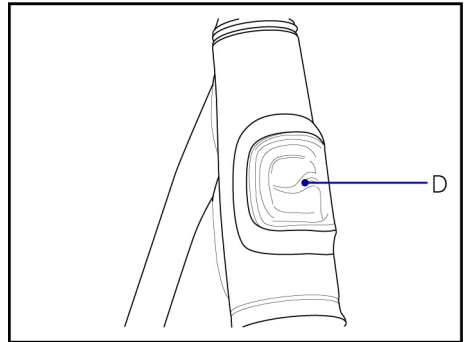
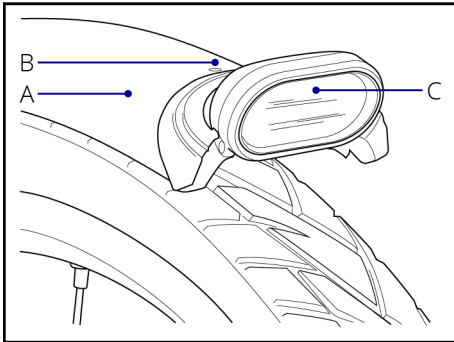

특정 모델에는 헤드 튜브에 추가 조명이 통합되어 있어 주간에 탑승자의 도로 가시성을 향상시켜줍니다.

- 자전거 조명을 켜면 프론트 자전거 조명 센서(B)가 프론트 자전거 조명(C) 또는 헤드 튜브 조명(D) 간에 자동으로 전환됩니다.
  - 헤드 튜브 조명은 주위가 밝은 곳에서 활성화됩니다(20초 센서 지연 있음)
  - 프론트 자전거 조명은 주위가 어두운 곳에서 활성화됩니다(5초 센서 지연 있음).
- 프론트 자전거 조명 밑에 있는 버튼(A)을 눌러 조명 센서를 켜거나 끕니다. 이 스위치는 '자동' 및 '수동' 조명을 전환합니다.
  - 센서가 꺼진 경우에는 헤드 튜브 조명을 활성화할 수 없습니다.

## 5.6 키

자전거는 배터리 잠금 장치에 사용되는 2개의 키가 기본으로 제공됩니다. 일부 모델에는 동일한 키를 사용하는 링 잠금 장치가 장착되어 있습니다. 자격이 있는 자물쇠 수리공만 키를 복제할 수 있습니다. 링 잠금 장치가 없는 자전거에서 온보드 충전을 사용하면 배터리 잠금 키를 장기간 사용하지 못할 수 있습니다. 배터리가 잠긴 경우에는 분리할 때 손상됩니다. 항상 유지보수 또는 수리에 하나 이상의 키를 쉽게 사용할 수 있도록 하십시오.



알림:

- 수리 및 긴급 상황에 대비하여 키 번호 및 비사용 키를 안전한 장소에 보관하십시오.
- 항상 최소 1개의 예비 키를 갖고 있어야 합니다.
- 유지보수 또는 수리를 위해 대리점으로 갈 때는 항상 키를 가져가십시오.

## 6 유지보수



정보: 일반적인 자전거 설명서에서 유지보수에 대한 정보도 읽어보십시오.

### 6.1 청소

자이언트 하이브리드 E-bike는 플라스틱 셸을 사용하여 전기 부품을 덮습니다. 과도한 양의 물을 사용하여 플라스틱을 세척하지 마십시오. 중성 세제를 묻힌 부드러운 천으로 플라스틱 셸의 먼지를 닦아냅니다. 그 후에 깨끗한 부드러운 천으로 물기를 닦아냅니다.



**주의사항:** 청소할 때 고압수 또는 에어 호스를 사용하지 마십시오. 전기 구성품에 물이 들어갈 수 있어 오작동을 유발할 수 있습니다.



**주의사항:** 과도한 물을 사용하여 E-bike 구성품을 세척하지 마십시오. 내부 전기 부품에 물이 들어가면 절연체가 부식되어 전력 소모나 다른 문제를 유발할 수 있습니다.



**주의사항:** 비중성 비누 용액을 사용하여 플라스틱 구성품을 세척하지 마십시오. 비중성 용액은 변색, 비틀림, 굽힘 등을 유발할 수 있습니다.

### 6.2 동력 전달 장치

일부 E-bike 모델은 내부 기어 허브가 장착된 상태로 제공됩니다. 대부분의 모델에는 후면 변속기가 장착된 자전거와 마찬가지로 적절한 체인 장력을 유지하는 자동 체인 텐셔너가 있습니다. 자동 체인 텐셔너가 없는 모델의 경우, 체인 장력을 확인하고 수동으로 조정해야 합니다.



**주의사항:**

조정은 숙련된 정비사가 적절한 공구를 사용하여 수행해야 합니다.

E-bike의 기술적 유지 보수에 대한 자세한 내용 및 지원에 대해서는 현지 자이언트 대리점에 문의하십시오.

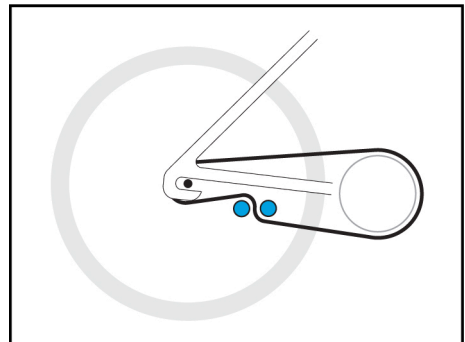

### 체인 장력을 확인하는 방법:

체인 장력을 확인하려면 전면 및 후면 스프로킷 사이의 중간 부분에서 체인을 고정합니다.

- 체인을 위아래로 이동하면서 체인의 느슨함을 확인합니다.
- 수직 이동 거리가 10~15mm여야 합니다.
- 이동 거리가 더 길거나 짧은 경우 체인 장력을 조정해야 합니다.

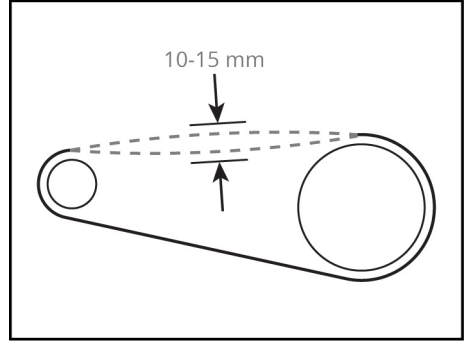

### 체인 장력을 조정하는 방법:

일부 모델에는 수평 드롭아웃이 있고, 일부 모델에는 슬라이딩 후면 드롭아웃과 체인 장력 조정 나사가 있을 수 있습니다. 체인 장력을 조정하기 위해서는 후면 액슬과 스프로킷의 수평 이동이 가능하도록 후면 휠이나 슬라이딩 드롭아웃을 분리해야 합니다.

- 해당하는 경우 액슬 너트나 슬라이딩 드롭아웃 볼트를 분리합니다.
- 적절한 체인 장력을 얻으려면 수동으로 또는 조정 나사를 돌려 후면 휠을 뒤로 또는 앞으로 이동합니다.
- 액슬 너트나 드롭아웃 볼트를 조여 후면 휠을 제자리에 고정합니다.
- 후면 휠은 항상 프레임의 중앙에 위치해야 합니다.

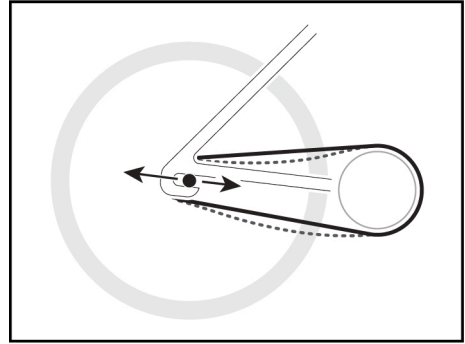

## 벨트 드라이브:

기술 사양 및 요구 사항에 대해서는 E-bike와 함께 제공된 벨트 드라이브 제조업체의 작동 지침을 참조하십시오.

벨트 드라이브가 장착된 모든 모델에는 슬라이딩 후면 드롭아웃 및 벨트 장력을 조정할 수 있는 장력 조정 나사가 있습니다. 벨트 드라이브의 조정 절차는 체인의 경우와 동일합니다.

# 7 법적 문서

## 7.1 보증

자이언트는 원래 소유자에게 다음 지정된 기간 동안 자재와 제조상에 결함이 없는 각각의 새 자이언트 자전거의 프레임, 리지드 포크 또는 원래 구성 부품에 대해서만 보증합니다.

다음과 같은 전기 장비에 대해서는 2년 보증이 적용됩니다.

- RideControl 디스플레이 및 버튼
- SyncDrive 모터
- EnergyPak 배터리;
  - - 최대 600회 충전 및 원래 공칭 용량의 60%에 대해.
- 배선

당사 E-bike의 최대 허용 총 중량(자전거, 탑승자 및 짐)은 156Kg(344lbs)입니다.

다른 모든 부품 및 구성품의 경우, 이 E-bike와 함께 제공되는 자이언트의 일반 사용자 설명서를 참조하십시오. 문제가 발생하는 경우 해당 사용자 설명서를 우선적으로 참조해야 합니다. 아래 및 제외 사항 - 46페이지의 정보는 참조용일 뿐입니다.

구매 시 필수 어셈블리.

이 보증은 공인 자이언트 대리점에서 새로 구입하고 구매 시 해당 대리점에서 조립한 자전거 및 프레임 세트에만 적용됩니다.

### 제한적 책임

별도로 규정되지 않는 한, 상기 보증에 따른 유일한 구제책 또는 모든 묵시적인 보증은 자이언트의 단독 재량에 따라 결함 부품을 동등하거나 더 큰 가치를 지닌 부품으로 교체하는 것으로 제한됩니다. 이러한 보증은 구매 날짜부터 시작되며, 원래 소유자에게만 적용되고, 양도할 수 없습니다. 어떠한 경우에도 자이언트는 계약, 보증, 과실, 제품 책임 또는 다른 모든 이론에 기초하여 개인적 부상으로 인한 손해, 재산상 손해 또는 경제적 손실을 포함하여(여기에 제한되지 않음) 모든 직접적, 우발적 또는 결과적인 손해에 대해 책임지지 않습니다.

자이언트는 명시적이든 묵시적이든 다른 어떠한 보증도 하지 않습니다. 특수한 목적을 위한 상품성 및 적합성에 대한 보증을 포함하여 모든 묵시적인 보증은 위에 언급된 명시적 보증 기간으로 제한됩니다. 이 보증에 대한 모든 청구는 공인 자이언트 대리점 또는 판매점을 통해 이루어져야 합니다. 보증 청구를 처리하려면 구매 영수증이나 구매 날짜에 대한 기타 증빙이 필요합니다.

구매 국가 외부에서 발생한 청구는 수수료 및 추가 제한을 받을 수 있습니다. 보증 기간 및 세부 정보는 프레임 유형 및/또는 국가에 따라 다를 수 있습니다. 본 보증은 고객에게 특정 법적 권한을 부여하며, 고객은 장소에 따라 달라질 수 있는 다른 권한도 보유할 수 있습니다. 본 보증은 고객의 법적 권한에 영향을 주지 않습니다.

## 7.2 제외 사항

조립 또는 자재 결함이 없는 상황에서 타이어, 체인, 브레이크, 케이블 및 기어 휠과 같은 부품에 대한 정상 마모 및 파손.

- 공인 자이언트 대리점 외에서 정비된 자전거.

- 원래 상태에서 개조.
- 비정상적, 경쟁 및/또는 상업적 활동 목적 또는 이 자전거를 설계한 목적 이외의 목적으로 자전거 사용.
- 사용자 설명서를 따르지 않아 발생한 손상.
- 시합, 점프, 내리막 주행 및/또는 그러한 활동이나 이벤트를 위한 훈련 또는 가혹한 조건이나 기후에서 자전거를 노출하거나 자전거를 주행한 결과 발생한 도장 마감 및 데칼 손상.
- 부품 교체 또는 변경 시 공임이 부과됩니다.

본 보증에서 제공하고 모든 추가 보증에 적용되는 경우를 제외하고, 자이언트 및 그 직원과 대리인은 자이언트 자전거에서 발생하거나 이와 관련하여 발생하는 모든 손실 또는 손해(과실 또는 불이행으로 인한 우발적이고 결과적인 손실 또는 손해 포함)에 대해 책임을 지지 않습니다.

### 7.3 적합성



최대 지원 속도가 45km/h인 하이브리드 파워 자전거는 L1e-B 범주 차량에 대한 EU 지침 168/2013/EC의 요구 사항을 준수합니다.

최대 지원 속도가 25km/h인 하이브리드 파워 자전거는 EU 기계류 지침 2006/42/EC의 요구 사항을 준수합니다.

이러한 자전거는 또한 다음 비조화 표준을 준수합니다.

- 자전거 표준: ISO 4210-2
- 전기 자전거: EN 15194

고객의 특정 자이언트 전기자전거에 대한 적합성 선언은 이 사용자 설명서에서 확인할 수 있습니다.

### 7.4 면책 조항

자전거를 불법 변경하지 마십시오. 불법 변경은 원래 장비를 분리 또는 교체하거나 자체 설계 및/또는 작동을 변경할 수 있는 방식으로 자전거를 개조하는 것을 말합니다. 그러한 변경은 자전거의 취급, 안정성 및 그 밖의 측면을 심각하게 손상할 수 있고, 주행 시 안전하지 않을 수 있습니다. 불법 변경으로 보증이 무효화되고 자전거가 해당 법률 및 규정을 준수하지 못하는 상황으로 이어지게 할 수도 있습니다. 안전, 품질 및 신뢰성을 보장하기 위해서는 수리 및 교체 시 원래 부품 또는 자이언트 공인 교체품만 사용하십시오. 자이언트는 불법 변경으로 인한 개인적 부상, 재산상 손해 또는 경제적 손실을 포함하여(여기에 제한되지 않음) 모든 직접적, 우발적 또는 결과적인 손해에 대해 책임지지 않습니다.

## 7.5 FCC

이 장치는 FCC 규칙 15부를 준수합니다. 작동에는 다음 두 가지 조건이 적용될 수 있습니다.

1. 이 장치는 유해한 간섭을 유발하지 않을 수 있으며,
2. 이 장치는 원하지 않는 작동을 유발할 수 있는 간섭을 포함하여 수신된 모든 간섭을 수용해야 합니다.

규정 준수를 책임진 당사자가 명시적으로 승인하지 않은 변경이나 개조는 사용자의 장비 작동 권한을 무효화할 수 있습니다.



정보: 이 장비는 FCC 규칙 15부에 따라 테스트 완료되었고, B 등급 디지털 장치에 대한 제한을 준수하는 것으로 확인되었습니다. 이러한 제한은 주거용 건물에서의 유해한 간섭으로부터 합리적인 보호를 제공하기 위해 고안되었습니다. 이 장비는 무선 주파수 에너지를 발생 및 사용하고 방출할 수 있으며, 지침에 따라 설치 및 사용되지 않는 경우 무선 통신에 유해한 간섭을 유발할 수 있습니다. 그러나 간섭이 특정 건물에서 발생하지 않는다는 보장은 없습니다. 이 장비가 장비를 켜거나 끄으로써 파악할 수 있는 라디오나 텔레비전 수신에 유해한 간섭을 일으킬 경우, 사용자는 하나 이상의 다음 조치를 취함으로써 간섭을 해결하는 것이 좋습니다.

- 수신 안테나의 방향 또는 위치 조정.
- 장비와 수신기 사이의 거리 확대.
- 장비를 수신기가 연결된 콘센트와 다른 회로의 콘센트에 연결.
- 대리점 또는 숙련된 무선/TV 기사에게 도움 요청.

이 장비는 통제되지 않는 환경에 대해 FCC에서 명시한 무선 주파수 노출 제한을 준수합니다.

이 장비는 장치와 사용자 또는 행인 사이에 5mm 이상 간격을 두고 설치 및 작동해야 합니다.

이 장치는 다른 안테나 또는 송신기와 함께 위치하거나 작동해서는 안 됩니다.

## 7.6 IC

이 장치는 캐나다 산업부의 허가 면제 RSS를 준수합니다. 작동에는 다음 두 가지 조건이 적용될 수 있습니다.

1. 이 장치는 간섭을 유발하지 않을 수 있으며,
2. 이 장치는 장치의 원하지 않는 작동을 유발할 수 있는 간섭을 포함하여 모든 간섭을 수용해야 합니다.

이 장비는 통제되지 않는 환경에 대해 캐나다 혁신과 경제개발부에서 명시한 무선 주파수 노출 제한을 준수합니다.

이 장비는 장치와 사용자 또는 행인 사이에 5 mm 이상 간격을 두고 설치 및 작동해야 합니다.

이 장치는 다른 안테나 또는 송신기와 함께 위치하거나 작동해서는 안 됩니다.





당신의 소매상:

